INTERIOR 5001A

BEDIENUNGSANLEITUNG/GARANTIEURKUNDE
OWNER'S MANUAL/WARRANTY DOCUMENT
MODE D'EMPLOI/CERTIFICAT DE GARANTIE

Magnat[®]



Bitte führen Sie das Gerät am Ende seiner Lebensdauer den zur Verfügung stehenden Rückgabe- und Sammelsystemen zu.

At the end of the product's useful life, please dispose of it at appropriate collection points provided in your country.

Une fois le produit en fin de vie, veuillez le déposer dans un point de recyclage approprié.

Ⓓ	4
ⒼⒷ	8
Ⓕ	12
ⓃⓁ	16
Ⓘ	20
Ⓔ	24
Ⓟ	28
Ⓢ	32
ⓇⓊⓈ	36
ⒸⓗⓃ	41
Ⓙ	45
Abbildungen/Illustrations	50

Sehr geehrter Kunde,

zunächst vielen Dank dafür, dass Sie sich für ein MAGNAT-Produkt entschieden haben. Wir möchten Ihnen hierzu von unserer Seite recht herzlich gratulieren.

Bitte lesen Sie unsere folgenden Hinweise vor Inbetriebnahme Ihrer Lautsprecher genau durch.



Das Dreieck mit Blitzsymbol warnt den Benutzer, dass innerhalb des Gerätes hohe Spannungen verwendet werden, die gefährliche Stromschläge verursachen können.



Das Dreieck mit Ausrufezeichen macht den Benutzer darauf aufmerksam, dass in der beigefügten Bedienungsanleitung wichtige Betriebs- und Wartungsanweisungen (Reparatur) enthalten sind, die unbedingt beachtet werden müssen.



NICHT ÖFFNEN! GEFAHR DES ELEKTRISCHEN SCHLAGES!

ACHTUNG: Weder das Gehäuse/Netzteile öffnen noch Abdeckungen entfernen, um Stromschläge zu vermeiden. Keine Reparatur durch den Benutzer. Reparatur nur durch qualifizierte Techniker! Keine Steckdosen oder Verlängerungskabel benutzen, die den Stecker des Gerätes nicht vollständig aufnehmen.

WICHTIGE SICHERHEITSHINWEISE:

Bitte lesen Sie die Bedienungsanleitung vor der Inbetriebnahme aufmerksam durch. Die Bedienungsanleitung enthält wichtige Hinweise zum Betrieb und zur Sicherheit. Befolgen Sie unbedingt alle Hinweise. Bewahren Sie die Bedienungsanleitung gut auf.

- Niemals den Subwoofer Tropf- und Spritzwasser aussetzen. Ebenfalls darf der Subwoofer nicht zum Abstellen von Vasen oder anderen mit Flüssigkeiten gefüllten Behältern verwendet werden.
- Der Abstand zwischen Aktivsubwoofergehäuse und Zimmerwänden oder anderen Gegenständen (z. B. Möbel, Regalwände) darf an keiner Seite 5 cm unterschreiten. Die Aluminiumplatte bzw. die Kühlrippen des Verstärkers auf der Rückseite des Aktivsubwoofers dienen der Kühlung des eingebauten Verstärkers und müssen ebenfalls 5 cm Abstand zu allen Gegenständen haben und dürfen nicht abgedeckt sein (z. B. Vorhänge, Gardienen), um eine ausreichende Belüftung des Verstärkers zu gewährleisten.
- Der Aktivsubwoofer soll nicht in der Nähe von Wärmequellen aufgestellt werden (Heizkörper, Öfen, Heizstrahler, offene Flammen)
- Der Aktivsubwoofer ist geeignet für den Einsatz in einem Temperaturbereich von 10°C bis 40°C. Der Aktivsubwoofer darf nicht in Räumen mit sehr hoher Luftfeuchtigkeit verwendet werden.
- Bitte keine Gegenstände mit offenen Flammen (z. B. Kerzen) auf dem Aktivsubwoofer platzieren.
- Das Netzkabel nicht mit feuchten Händen anfassen oder anschließen.
- Das Netzkabel von Heizgeräten fernhalten.
- Bei sichtbaren Beschädigungen des Netzkabels darf das Gerät nicht mehr betrieben werden. Ein beschädigtes Kabel darf nicht repariert, sondern muss ausgetauscht werden.
- Nie schwere Gegenstände auf das Netzkabel legen.
- Der Netzstecker sollte immer frei zugänglich sein.
- Wird das Gerät längere Zeit (z. B. im Urlaub) nicht benutzt, sollte es durch Ziehen des Netzsteckers vom Netz getrennt werden. Das Gerät sollte auch bei Gewitter vom Netz getrennt werden. Somit wird eine Beschädigung durch Blitzschlag und Überspannung verhindert.

- Verwenden Sie keine Reinigungsmittel oder chemische Lösungsmittel, da sonst die Oberfläche beschädigt werden könnte.
- Reparaturen müssen immer qualifizierten Fachkräften überlassen werden, da man sich sonst gefährlichen Hochspannungen oder anderen Gefahren aussetzt.

GENERELLES ZUM ANSCHLIESSEN IHRER MAGNAT SATELLITENLAUT-SPRECHER

Die Anschluss terminals der Satelliten-Lautsprecher befinden sich auf der Rückseite und sind mit einem Klemmmechanismus ausgestattet, der Kabel bis zu einem Kupferquerschnitt von 1 mm² aufnehmen kann. Zum Anschließen der Satelliten benutzen Sie bitte handelsübliche Lautsprecherkabel mit einem Kupferquerschnitt von 2 x 0,75 mm² bis 2 x 1 mm². Die Kabel werden auf die benötigten Längen zugeschnitten, die Enden abisoliert und die Litzenenden verdreht, um den Anschluss an die Lautsprecherklemmen zu erleichtern.

Der Verstärker bzw. der Receiver sollte grundsätzlich ausgeschaltet sein, bis alle Verbindungen hergestellt sind. Achten Sie bitte beim Anschließen der Kabel unbedingt auf die phasenrichtige Polung, d.h. es müssen die schwarzen (-)Klemmen der Lautsprecher mit den (-)Klemmen des Verstärkers verbunden werden und die roten (+) Klemmen der Lautsprecher entsprechend mit den (+)Klemmen des Verstärkers.

Überprüfen Sie noch einmal, dass die Kabel richtig fest sitzen und sich kein Kurzschluss etwa durch abstehende Drähtchen gebildet hat. Dies wäre für den angeschlossenen Verstärker sehr gefährlich.

Die Verwendung des Standfußes für die Satelliten und den Centerlautsprecher zeigt Abb. 1

Die Verwendung der mitgelieferten Wandhalterung für die Satelliten und den Centerlautsprecher zeigt Abb. 2.

AUFSTELLUNG DER LAUTSPRECHER

Center-, Front- und Rear-Lautsprecher sind auf der Gehäuserückseite gekennzeichnet. Der Centerlautsprecher wird auf oder unter das Fernsehgerät gestellt. Die Frontsatelliten werden links und rechts mit möglichst gleichem Abstand zum Fernseher in Ohrhöhe platziert. Die Rearsatelliten werden links und rechts neben oder hinter dem Hörplatz, am besten etwas oberhalb der Ohrhöhe, aufgestellt.

Die Aufstellung des Subwoofers ist im Allgemeinen unkritisch, sollte aber möglichst in der Nähe der Frontsatelliten erfolgen.

ANSCHLUSS AN EINEN AV-RECEIVER

Den Anschluss des Systems an einen AV-Receiver verdeutlichen Bild 3 (Receiver ohne Subwooferausgang) und Bild 4 (Receiver mit Niederpegel-Subwooferausgang).

Achtung: Im Setup des Receivers müssen die Lautsprecherkanäle Front, Center und Rear auf ‚small‘ oder ‚klein‘ gestellt werden. Manche Receiver bieten außerdem noch die Möglichkeit, die Übergangsfrequenz zwischen Subwoofer und Satelliten einzustellen. In diesem Fall stellen Sie bitte diese Frequenz auf 150 Hz, oder auf die Frequenz, die 150 Hz am nächsten kommt. Bitte beachten Sie hierzu auch die Bedienungsanleitung des Receivers.

DER AKTIVE SUBWOOFER

Die Bedienungselemente des Subwoofers im Einzelnen zeigt Bild 5:

Netzanschluss (1)

Da es sich um einen Subwoofer mit eingebautem Verstärker handelt, muss dieser über das beiliegende Netzkabel an die Netzleitung angeschlossen werden.

Betriebsmodus Schalter (3), LED-Betriebszustandsanzeige (4), Power Schalter (2)

	Power-Schalter ON	Power-Schalter OFF
BETRIEBS-MODUS-Schalter ON	Subwoofer im Dauerbetrieb, die LED leuchtet grün. Günstige Einstellung für die Wiedergabe von Programmen mit langen leisen Passagen (ein unbeabsichtigtes Ausschalten des Subwoofers wird verhindert).	Der Subwoofer ist ausgeschaltet; Die LED ist aus.
BETRIEBS-MODUS-Schalter AUTO	Die automatische Ein-/Ausschaltung ist aktiviert (empfohlene Einstellung). Erhält der Subwoofer ein Signal vom Receiver, schaltet er sich automatisch ein, die LED leuchtet grün. Erhält der Subwoofer kein Signal mehr, schaltet er nach wenigen Minuten automatisch wieder in den Standby-Betrieb. Die LED leuchtet dann rot.	Wird das Gerät längere Zeit nicht benutzt, sollte diese Einstellung gewählt werden

AV-Eingang (5)

Verbinden Sie den Niederpegel-Subwooferausgang Ihres Receivers (Sub-Pre-Out) mit dem AV-Eingang des Subwoofers (siehe Bild 4). Hierzu benötigen Sie ein Mono-Cinch Kabel (nicht im Lieferumfang enthalten).

Hochpegeleingänge (9)

Zum Anschluss an Hochpegel- (Lautsprecher-) Ausgänge des Receivers/ Verstärkers. Siehe Bild 3.

Pegelregler (8)

Mit diesem Regler stellen Sie die Lautstärke im Bassbereich nach Ihren Wünschen wie folgt ein:

1. Der Bassregler an Ihrem Verstärker wird in Mittelstellung (linear) gebracht.
2. **Ganz wichtig:** Den Pegelregler auf den **linken** Anschlag drehen (kleinste Lautstärke).
3. Legen Sie Musik auf und erhöhen Sie die Lautstärke mit dem Regler des Verstärkers auf das gewünschte Maß.
4. Den Basspegel mit dem Pegelregler auf gewünschte Lautstärke bringen.

Trennfrequenzregler (7)

Hiermit stellen Sie die höchste Frequenz ein, bis zu der Ihr Subwoofer arbeitet. In Kombination mit Ihren INTERIOR-Satelliten sollte der Regler auf 150 Hz eingestellt werden.

Phasenschalter (6)

Im Normalfall sollte der Phasenschalter auf 0° eingestellt werden. In seltenen Fällen kann es jedoch von Vorteil sein, die Phase auf 180° zu stellen (z. B. bei großer Entfernung des Subwoofers zu den Front-Satelliten oder bei ungünstigen akustischen Eigenschaften des Raumes). Generell gilt: Die Stellung, bei der der untere Grundtonbereich voller klingt, ist die richtige.

Sicherung (10)

Als Sicherung darf nur der Typ verwendet werden, der auf der Rückseite des Verstärkers neben dem Sicherungshalter angegeben ist.

TIPPS ZUR VERMEIDUNG VON REPARATURFÄLLEN

Alle Magnat-Lautsprecher sind auf bestmöglichen Klang abgestimmt, wenn sich die Klangregler in Mittelstellung befinden, d.h. bei linearer Wiedergabe des Verstärkers. Bei stark aufgedrehten Klangreglern wird den Lautsprechern vermehrt Energie zugeführt, was bei hohen Lautstärken zu deren Zerstörung führen kann.

VORSICHT MIT DEM LAUTSTÄRKEREGLER !!!

Sollten Sie einen Verstärker benutzen, der eine wesentlich höhere Ausgangsleistung besitzt als bei den Boxen an Belastbarkeit angegeben ist, können brachiale Lautstärken zur Zerstörung der Lautsprecher führen – was aber recht selten vorkommt.

Verstärker mit schwacher Ausgangsleistung jedoch können schon bei mittleren Lautstärkenden Boxen gefährlich werden, weil sie viel schneller übersteuert werden können als kräftige Verstärker. Diese Übersteuerung verursacht deutlich messbare und hörbare Verzerrungen, die äußerst gefährlich für Ihre Lautsprecher sind.

Bitte achten Sie deshalb bei der Lautstärkeeinstellung auf Verzerrungen – und drehen Sie dann sofort leiser. Wer gerne laut hört, sollte darauf achten, dass der Verstärker zumindest die Ausgangsleistung aufbringt, mit der die Boxen belastet werden können.

TECHNISCHE DATEN

	Front/Rear	Center
Konfiguration:	2-Wege	2-Wege
Belastbarkeit RMS / Max.:	50/100 Watt	60/120 Watt
Impedanz:	4 – 8 Ohm	4 – 8 Ohm
Frequenzbereich:	90 – 32 000 Hz	80 – 32 000 Hz
Trennfrequenz:	5000 Hz	5000 Hz
Empfohlene Verstärkerleistung:	> 15 Watt	> 15 Watt
Wirkungsgrad (2.8V/1 m):	88 dB	89 dB
Maße (BxHxT):	90 x 110 x 110 mm	210 x 90 x 110 mm
Gewicht:	0,9 kg	1,6 kg
Zubehör:	Wandhalterung Standfuß	Wandhalterung Standfuß

Subwoofer

Konfiguration:	Bassreflex, Downfire
Ausgangsleistung RMS/Max.:	50/120 Watt
Frequenzbereich:	28 – 200 Hz
Trennfrequenz:	50 – 150 Hz, regelbar
Maße (BxHxT):	235 x 400 x 380 mm
Gewicht:	10,5 kg
Zubehör:	Netzkabel

TECHNISCHE ÄNDERUNGEN VORBEHALTEN

Dear Customer,

Congratulations on your fine new loudspeakers and thank you very much for choosing Magnat!

For best results and to avoid damage please study the instructions and information below carefully before using your new loudspeakers.



The triangle with a lightning symbol warns the user that high voltage is used within the device which can result in electric shock.



The triangle with an exclamation mark informs the user that important operating and maintenance instructions (repair) are contained in the accompanying instruction manual, which must be observed.

**DO NOT OPEN! RISK OF ELECTRIC SHOCK!**

CAUTION: In order to avoid electric shock do not open the speaker housing/mains adapters or remove the covers. The user is not to conduct any repairs him/herself. Repairs should only be conducted by qualified technicians! Do not use any sockets or extension cables that do not fully accommodate the plug of the device.

IMPORTANT SAFETY NOTICE

Please read through the instruction manual carefully before starting to use the device. This manual contains important information concerning operation and safety aspects. It is imperative you observe all of the information. Keep the manual in a safe location.

- Never subject the subwoofer to dripping or splashing water. Do not place any flower vases or other filled recipients on top of the subwoofer.
- The distance between the active subwoofer enclosure and the walls of the room or other objects (e. g. furniture, shelf units) may not be less than 5 cm on any side.
The aluminium plate and cooling fins of the amplifier at the rear of the active subwoofer serve to cool the built-in amplifier; for this reason, they must also be at least 5 cm away from all objects and must not be covered (e.g. by a curtain).
The bass reflex opening(s) on the active subwoofer must not be covered (e. g. by curtains, etc.) in order to guarantee adequate ventilation of the amplifier.
- The subwoofer should not be positioned near heat sources (heaters, ovens, radiant heaters, naked flames, etc.).
- Only operate the subwoofer at an ambient/room temperature from 10°C to 40°C. The active subwoofer may not be used in very humid rooms.
- Please do not place any items with naked flames (e.g. candles) on the active subwoofer.
- Please do not touch or connect the mains cable when your hands are damp.
- Keep the mains cable away from heaters.
- The device should not continue to be operated if there is visible damage to the mains cable. A damaged cable should not be repaired, but must be replaced.
- Never place heavy items on the mains cable.
- The mains cable should always be freely accessible.
- If the device is not going to be used for a prolonged period (e.g. when on holiday), it should be disconnected from the mains by removing the plug. The device should also be disconnected from the mains in the event of a thunderstorm. Doing this will prevent damage caused by lightning and overvoltage.

- Do not use any cleaning agents or chemical solvents when cleaning, as these could damage the surface of the device.
- Repairs must always be conducted by qualified specialists, as you might otherwise be exposed to dangerous high voltage levels or other hazards.

GENERAL NOTES ON CONNECTING YOUR MAGNAT SATELLITE SPEAKERS

The connectors are located at the rear of the satellite speakers. They are equipped with a clamping mechanism for cables cross-sections of up to 1 mm². To connect the satellites, please use normally available 2 x 0.75 mm² – 2 x 1 mm² loudspeaker cables. The cables are to be cut to the required length, the ends stripped and the end of the wires twisted to make it easier to connect them to the terminals.

Always turn off the amplifier or receiver before connecting or disconnecting loudspeaker cables. For good sound the cables must be connected so that the speakers are “in phase”. This means that the black negative terminals on the speakers (-) must be connected to the negative (-) terminals on the amplifier, the positive (+) speaker terminals to the positive (+) amplifier terminals.

Before switching on the system double-check all your connections and make sure that the terminal screws are tight and that there are no short circuits caused by stray wire filaments – this could cause serious damage to your amplifier!

Fig. 1 shows you use of the supplied support for the satellites and the center.

Fig. 2 shows the use of the supplied wall mounts for the satellites and the center speaker.

POSITIONING

The centre, front and rear loudspeakers are marked on the back. The satellite connected to the centre output should be positioned on top of or beneath your TV set. The front satellites are placed to the left and the right of the TV set, preferably at equal distance and at ear-height. The satellites connected to the rear/surround outputs should be located to the left and right behind the listening position and slightly above ear-height.

Placement of the subwoofer is generally not critical. It should, if possible, be located near the front satellites.

CONNECTION TO AN AV RECEIVER

Connection of the system to an AV receiver is shown in figure 3 (receiver without a subwoofer output), figure 4 (receiver with low-level subwoofer output).

Note: In the receiver set-up, the front, centre, and rear loudspeaker channels should be set to ‘small’. Some receivers also provide the option of setting the cross-over frequency between the subwoofer and satellites. If this is the case, please set this frequency to 150 Hz or the frequency that comes closest to 150 Hz. Please consult the user manual supplied with your receiver.

THE ACTIVE SUBWOOFER

Figure 5 shows the subwoofer’s controls:

Mains connection (1)

The subwoofer is equipped with an integrated amplifier and needs to be connected to a mains outlet by means of the supplied mains cable.

Operating mode switch (3), operating state LED (4), power switch (2)

	Power switch ON	Power switch OFF
Operating mode switch ON	Subwoofer is in permanent operation, the LED is green. Favourable setting for the reproduction of programmes with long quiet passages (this prevents the subwoofer from switching off unintentionally).	The subwoofer is switched off, LED is off. This is the setting for when subwoofer isn't used over long periods.
Operating mode AUTO	The automatic switching on/off is activated (recommended setting). The subwoofer switches on automatically when it receives a signal from the receiver, the LED turns green. It automatically switches to standby after receiving no signals for some minutes, the LED turns red.	

AV input (5)

Connect your receiver's low-level subwoofer output (sub-pre-out) to the subwoofer's AV input (see Fig. 4). You will require a mono-cinch cable for this (not supplied).

High-level inputs (9)

For connection to the high-level (speaker) outputs of the receiver/amplifier, refer to Fig. 3.

Level control (8)

This control is used to set the bass volume according to your preferences. Proceed as follows:

1. Set the bass control of your amplifier into its centre (linear) position.
2. **Important:** Set the level control to its **left** stop (lowest volume).
3. Now, play back some music and set the volume control of the amplifier to the desired level.
4. Set the subwoofer level control to the desired bass level.

Cross-over frequency control (7)

Used to set the upper limit of the subwoofer operating range. In combination with your INTERIOR satellites, this control should be set to 150 Hz.

Phase switch (6)

In normal use the phase switch should be set to 0°. However, in rare cases it may be advantageous to set the phase to 180° (e.g. if the subwoofer is far away from the front satellites or in the event of unfavourable acoustics in the room). Generally speaking: the setting where the lower base tone area has a fuller sound is the correct one.

Fuse (10)

Only use a fuse with the parameters indicated inside the triangle next to the fuse holder, on the rear of the amplifier.

HOW TO AVOID DAMAGE TO YOUR VALUABLE SPEAKERS

All Magnat loudspeakers are designed and built for optimum sound reproduction with the tone controls in the central position – i.e. with unaltered or “linear” amplifier output. Higher settings of the tone controls increase the amount of energy supplied to the loudspeakers. This may lead to speaker damage, at high volumes.

USE THE VOLUME CONTROL WITH CARE!

If the output of your amplifier is significantly higher than the rated power handling capacity of your speakers extremely high volumes can physically destroy your speakers. This doesn't actually happen often but you should be aware that it is possible.

Weak amplifiers with low output ratings can actually be more dangerous for your speakers at medium volumes. This sounds strange but the reason is quite simple: Weak amplifiers get overloaded much faster than powerful ones and this causes measurable and audible distortion, which is more dangerous for loudspeakers than anything else.

Always turn the volume down **immediately** as soon as you hear distortion! If you like listening to loud music make sure that your amplifier can deliver at least as much power as the speakers' power-handling rating.

SPECIFICATIONS

	Front / Rear	Centre
Configuration:	Two-way	Two-way
Power handling capacity RMS / Max.:	50/100 watts	60/120 watts
Impedance:	4 – 8 ohm	4 – 8 ohm
Frequency range:	90 – 32 000 Hz	80 – 32 000 Hz
Cross-over frequency:	5000 Hz	5000 Hz
Recommended amplifier power:	> 15 watts	> 15 watts
Efficiency (2.8 V/1 m):	88 dB	89 dB
Dimensions (WxHxD):	90 x 110 x 110 mm	210 x 90 x 110 mm
Weight:	0.9 kg	1.6 kg
Accessories:	Wall mount Support	Wall mount Support

Subwoofer

Configuration:	bass reflex, downfire
Output power RMS/Max.:	50/120 watts
Frequency range:	28 – 200 Hz
Cross-over frequency:	50 – 150 Hz, adjustable
Dimensions (WxHxD):	235 x 400 x 380 mm
Weight:	10.5 kg
Accessories:	mains cable

SUBJECT TO TECHNICAL CHANGE

Très cher client,

Félicitations: vous venez d'acquérir un produit MAGNAT et nous vous en remercions!

Lisez attentivement les instructions et respectez les consignes ci-jointes avant la mise en service de vos nouvelles enceintes.



Le triangle comportant le symbole d'un éclair avertit l'utilisateur que l'appareil est traversé par des tensions élevées pouvant entraîner des décharges électriques dangereuses.



Le triangle comportant le point d'exclamation indique à l'utilisateur de l'appareil que la notice d'utilisation jointe avec l'appareil contient des consignes d'utilisation et d'entretien importantes devant impérativement être respectées.



Attention! Ne pas ouvrir, risque d'électrocution!

ATTENTION : Veillez à ne pas ouvrir le boîtier/les blocs d'alimentation du haut-parleur ni à retirer les caches de protection afin d'éviter tout risque de décharge électrique. Aucune réparation ne doit être effectuée par l'utilisateur de l'appareil. Toute réparation doit être confiée exclusivement à un personnel qualifié ! N'utilisez ni prises ni rallonges dans lesquelles il n'est pas possible d'enfoncer complètement le connecteur.

AVIS IMPORTANT DE SÉCURITÉ

Veillez lire attentivement la notice d'utilisation avant la mise en marche de l'appareil. La notice d'utilisation comporte des consignes de fonctionnement et de sécurité importantes. Respectez impérativement toutes les consignes. Conservez soigneusement la notice d'utilisation.

- Protégez votre subwoofer des gouttes et des projections d'eau. Ne posez jamais des vases ou d'autres récipients contenant des liquides sur le subwoofer.
- La distance entre le boîtier du subwoofer actif et les murs de la pièce ou les autres objets (par ex. meubles, parois d'étagères) doit être au minimum de 5 cm.
La plaque d'aluminium et/ou les ailettes de refroidissement de l'amplificateur situées au dos du subwoofer actif servent au refroidissement de l'amplificateur intégré et doivent aussi être à un minimum de distance de 5 cm de tous les objets et ne peuvent pas être recouvertes (par ex. rideaux). L(es) ouverture(s) du bass-reflex du subwoofer actif ne doivent pas être recouvertes avec des objets (par ex. rideaux), afin de garantir une aération suffisante de l'amplificateur.
- Évitez d'installer le subwoofer à proximité de sources de chaleur (éléments de chauffage, fours, radiateurs rayonnants, flammes nues).
- Utilisez l'appareil uniquement à une température ambiante comprise entre 10°C et 40°C. Le subwoofer actif ne peut pas être utilisé dans des pièces très humides.
- Merci de ne placer aucun objet avec des flammes nues (par ex. des bougies) sur le subwoofer actif.
- Ne pas toucher le câble d'alimentation avec des mains mouillées. Ne pas le connecter.
- Garder le câble d'alimentation à une bonne distance des radiateurs.
- En cas d'endommagement visible du cordon d'alimentation, l'appareil ne doit plus être utilisé. Tout cordon d'alimentation endommagé ne doit pas être réparé mais remplacé.
- Ne jamais poser des objets lourds sur les câbles.
- La prise doit toujours être facilement accessible.
- Si l'appareil n'est pas utilisé pendant une période prolongée (par ex. en vacances), mettez-le sous tension en débranchant le cordon d'alimentation. En cas d'orage, l'appareil doit également être mis sous tension afin d'éviter tout risque d'endommagement dû à un coup de foudre ou à une surtension.

- N'utilisez pas de produits de nettoyage ou de solvants chimiques afin de ne pas endommager la surface de l'appareil.
- Confiez systématiquement toute réparation à un personnel qualifié sous peine de vous exposer à des risques de haute tension ou à d'autres dangers.

LE BRANCHEMENT DE VOS HAUT-PARLEURS SATELLITES MAGNAT

Les bornes de raccordement des haut-parleurs satellites se trouvent sur l'arrière. Ils acceptent des câbles avec une section maximale de 1 mm². Pour le branchement des satellites, veuillez utiliser les câbles pour haut-parleurs habituels, avec une section de cuivre de 2 x 0,75 mm² – 2 x 1 mm². Les câbles doivent être coupés aux longueurs appropriées, les bouts doivent être dénudés et les bouts des fils multibrins doivent être torsadés, afin de faciliter le branchement aux bornes du haut-parleur.

Avant de brancher ou de débrancher les câbles des enceintes, éteignez toujours votre amplificateur ou votre récepteur. Pendant le branchement des câbles, veuillez faire attention à la polarisation qui doit être correcte. Ceci signifie que les bornes noires négatives (-) des enceintes doivent être reliées aux bornes négatives (-) de l'amplificateur, les bornes rouges positives (+) des enceintes aux bornes positives (+) de l'amplificateur.

Vérifiez encore une fois que les câbles sont bien fixés et qu'aucun court-circuit ne peut être provoqué à cause de petits fils qui dépassent. Ceci pourrait être extrêmement dangereux pour l'amplificateur.

L'utilisation des pieds livrés pour les satellites et le haut-parleur central est illustrée dans la fig. 1.

L'utilisation des supports muraux livrés pour les satellites et le haut-parleur central est illustrée dans la fig. 2.

INSTALLATION

Les haut-parleurs centraux, frontaux et arrières sont indiqués sur le côté arrière du boîtier. Le haut-parleur central doit être placé au-dessus ou au-dessous de la télévision. Les satellites frontaux doivent être positionnés à gauche et à droite du téléviseur, de préférence à distance égale et à hauteur d'oreille. Les satellites arrières doivent être positionnés à gauche et à droite, derrière ou à côté de la position d'écoute, légèrement au dessus de la hauteur d'oreille.

Le placement du subwoofer est moins critique. Mettez-le, si possible, près de satellites avants.

CONNEXION À UN RÉCEPTEUR AV

La connexion du système à un récepteur AV est illustré dans fig. 3 (récepteur sans sortie pour un subwoofer) et fig. 4 (réception avec sortie pour un subwoofer).

N.B.: Dans les réglages du récepteur, les canaux des haut-parleurs 'front' (avant), 'center' (centre) et 'rear' (arrière) doivent être réglés sur 'small' ou 'petit'. Quelques récepteurs offrent, de plus, aussi la possibilité de régler la fréquence de recouvrement entre le subwoofer et les satellites. Dans ce cas, veuillez régler cette fréquence sur 150 Hz, ou sur la fréquence qui se rapproche le plus de 150 Hz. Veuillez pour cela consulter le manuel d'utilisation de votre récepteur.

LE SUBWOOFER ACTIF

La fig. 5 montre les éléments de commande du subwoofer:

Branchement au secteur (1)

Le subwoofer est muni d'un amplificateur intégré qui doit être connecté au secteur en utilisant le câble de secteur fourni.

Interrupteur de mode de fonctionnement (3), Indication DEL de l'état de fonctionnement (4), Interrupteur marche/arrêt (2)

	Interrupteur marche/arrêt ON	Interrupteur marche/arrêt OFF
Interrupteur de mode de fonctionnement ON	Le subwoofer est en mode de fonctionnement permanent, la DEL est verte. Option conseillée pour les reproductions sonores de programmes avec de longs passages à bas volume (un arrêt non intentionnel du subwoofer sera ainsi évité).	Le subwoofer est éteint, la DEL est éteinte.
Interrupteur de mode de fonctionnement AUTO	La mise en / hors circuit automatique est activée (option conseillée). Si le subwoofer reçoit un signal du récepteur, il s'allume automatiquement, et la DEL s'éclaire en vert. Si le subwoofer ne reçoit plus aucun signal, il passe automatiquement à un mode de fonctionnement en standby après quelques minutes, la DEL est rouge.	Si l'appareil n'est pas utilisé pendant un long moment, vous devriez choisir cette option.

Entree AV (5)

Connectez la sortie à bas niveau subwoofer de votre récepteur (Sub-Pre-Out) avec l'entrée AV du subwoofer (voir fig. 4). Pour cela, vous avez besoin du câble mono-cinch (qui n'est pas compris).

Entrées haut-niveau (9)

Pour la connexion aux sorties à haut niveau (sorties haut-parleurs) du récepteur/amplificateur. Voir fig. 3.

Commande de volume (8)

Grâce à cette commande, vous pouvez régler le volume des graves selon votre goût comme suit:

1. Placez la commande des graves de votre amplificateur en position centrale (linéaire).
2. **Très important:** Placez le réglage du volume dans la position de **gauche** (volume minimum).
3. Jouez de la musique et augmentez le volume de l'amplificateur à la hauteur désirée avec le régulateur de l'amplificateur.
4. Réglez le niveau des graves selon votre goût avec le régulateur de niveaux.

Régulateur de fréquence séparatrice (7)

Ce réglage détermine la limite supérieure de la bande de fréquences reproduites par le subwoofer. Pour des combinaisons avec des satellites INTERIOR, mettez ce réglage sur 150 Hz.

Interrupteur de phase (6)

Normalement, l'interrupteur de phase doit être placé sur 0°. Dans des cas assez rares, il peut parfois être avanta-geux de régler la phase sur 180° (par exemple en cas de grande distance entre le subwoofer et les satellites fron-taux ou si la pièce n'est pas bien conçue acoustiquement). En général: la position où la zone des sons de base sonne le mieux est la bonne.

Fusible (10)

Utilisez exclusivement des fusibles du type indiqué sur le côté arrière de l'amplificateur à coté du porte-fusible sur l'arrière.

CONSEILS POUR EVITER LES REPARATIONS

Toutes les enceintes MAGNAT sont conçues et construites pour fournir une reproduction sonore optimale lorsque les commandes de tonalité sont en position centrale – c'est-à-dire lorsque la sortie de l'amplificateur est "linéaire", non modifiée. Si le réglage des commandes de reproduction sonore est sur des positions élevées, ceci augmente l'énergie fournie aux haut-parleurs et risque de les endommager.

UTILISEZ LE REGULATEUR DE VOLUME A BON ESCIENT !

Si la puissance de sortie de l'amplificateur que vous utilisez est bien plus importante que la résistance de vos enceintes, des volumes élevés peuvent conduire à la destruction des haut-parleurs – ce qui arrive pourtant assez rarement.

Des amplificateurs dont la puissance de sortie est faible peuvent cependant représenter un danger important pour vos enceintes à des volumes moyens. En effet, des amplificateurs de faible puissance sont bien plus rapidement surchargés que des amplificateurs puissants. Cette surcharge provoque des distorsions mesurables et audibles, qui sont extrêmement dangereuses pour vos enceintes.

Dès que vous percevez une quelconque distorsion lors du réglage de vos haut-parleurs, baissez le volume immédiatement! Si vous aimez écouter de la musique à un niveau élevé assurez-vous que votre amplificateur peut fournir au moins autant de puissance de sortie que la puissance de résistance de vos enceintes.

SPECIFICATIONS TECHNIQUES

	Frontal/arrière	Central
Configuration:	2 voies	2 voies
Puissance admissible RMS / Max.:	50/100 Watt	60/120 Watt
Impédance:.	4 – 8 Ohm	4 – 8 Ohm
Bande passante:	90 – 32 000 Hz	80 – 32 000 Hz
Fréquence séparatrice:	5000 Hz	5000 Hz
Puissance d'amplificateur recommandée:	> 15 Watt	> 15 Watt
Degré d'efficacité (2,8V/1 m):	88 dB	89 dB
Dimensions (LxHxP):	90 x 110 x 110 mm	210 x 90 x 110 mm
Poids:	0,9 kg	1,6 kg
Accessoires:	support mural pied	support mural pied

Subwoofer

Configuration:	Bass reflex, Downfire
Puissance de sortie RMS/Max.:	50/120 Watt
Bande passante:	28 – 200 Hz
Fréquence séparatrice:	50 – 150 Hz réglable
Dimensions (LxHxP):	235 x 400 x 380 mm
Poids:	10,5 kg
Accessoires:	câble secteur

SOUS TOUTES RESERVES DE MODIFICATIONS TECHNIQUES

Geachte klant,

Allereerst hartelijk dank dat u gekozen heeft voor een Magnat-product. Wij willen u hiermee graag feliciteren.

Lees de volgende aanwijzingen a.u.b. aandachtig door voordat u uw luidsprekerboxen in gebruik neemt.



De driehoek met bliksemschicht waarschuwt de gebruiker, dat binnenin het apparaat hoge spanningen worden gebruikt die gevaarlijke elektrische schokken kunnen veroorzaken.



De driehoek met uitroepteken wijst de gebruiker erop, dat in de meegeleverde gebruiksaanwijzing belangrijke gebruiks- en onderhoudsinstructies (reparatie) staan waarvan absoluut goed nota moet worden genomen.



KANS OP ELEKTRISCHE SCHOKKEN. NIET OPENEN!

LET OP: open de luidsprekerbehuizing/elektrische voedingen niet en verwijder ook geen afdekkingen, om elektrische schokken te vermijden. Geen reparatie door de gebruiker. Reparatie uitsluitend door gekwalificeerde technicus! Gebruik geen stopcontacten of verlengkabels die de stekker van het apparaat niet volledig opnemen.

BELANGRIJKE VEILIGHEIDSVOORSCHRIFTEN

Lees a.u.b. de gebruiksaanwijzing vóór de inbedrijfstelling aandachtig door. De gebruiksaanwijzing bevat belangrijke aanwijzingen voor de bediening en voor uw veiligheid. Volg absoluut alle aanwijzingen op. Bewaar de gebruiksaanwijzing goed.

- Stel de subwoofer nooit bloot aan druipl- of spatwater. Plaats ook geen vazen of andere met vloeistof gevulde gebruiksvoorwerpen op de subwoofer!
- De afstand tussen de behuizing van de actieve subwoofer enerzijds en de wanden van de ruimte of eventuele andere objecten (zoals meubels of kasten) anderzijds, mag aan alle kanten niet minder dan 5 cm bedragen
De aluminiumplaat en de koelvinnen van de versterker aan de achterzijde van de actieve subwoofer dienen om de geïntegreerde versterker te koelen. Daarom moet de afstand tussen de plaat en de vinnen enerzijds en eventuele ander objecten anderzijds ook ten minste 5 cm bedragen en mogen ze niet worden afgedekt (bijvoorbeeld door een gordijn).
De basreflexopeningen in de actieve subwoofer mogen niet worden afgedekt (bijvoorbeeld door gordijnen e.d.) omdat er anders onvoldoende ventilatie voor de versterker is.
- De actieve subwoofer moet niet in de buurt van warmtebronnen worden geplaatst (radiators, ovens, straalkachels, open vuur).
- Gebruik de subwoofer in het temperatuurbereik van 10°C tot 40°C. De actieve subwoofer mag niet worden gebruikt in vertrekken met zeer hoge luchtvochtigheid.
- Plaats nooit objecten met open vuur (zoals kaarsen) op de actieve subwoofer.
- De netkabel niet met vochtige handen vastpakken of aansluiten.
- De netkabel uit de buurt houden van warmtebronnen.
- Bij zichtbare beschadigingen aan de netkabel mag het apparaat niet meer gebruikt worden. Een beschadigde kabel mag niet gerepareerd, maar moet compleet vervangen worden.
- Nooit zware voorwerpen op de netkabel leggen.
- De netstekker moet altijd vrij toegankelijk zijn.
- Is het apparaat gedurende langere tijd (b.v. in de vakantie) niet wordt gebruikt, moet het van het elektriciteitsnet worden gescheiden door de stekker uit het stopcontact te trekken. Het apparaat moet ook bij onweer van het elektriciteitsnet worden gescheiden. Zodoende wordt een beschadiging door blikseminslag en overspanning verhinderd.

- Gebruik geen reinigingsmiddelen of chemische oplosmiddelen, aangezien anders het oppervlak beschadigd zou kunnen raken.
- Reparaties moeten altijd worden overgelaten aan gekwalificeerde geschoolde personen, aangezien men anders wordt blootgesteld aan gevaarlijke hoogspanningen of andere gevaren.

ENKELE ALGEMENE OPMERKINGEN OVER HET AANSLUITEN VAN UW MAGNAT SATELLIETLUIDSPREKERS

De aansluitterminals van de satellietluidsprekers bevinden zich aan de achterkant en zijn voorzien van een klemmechanisme dat geschikt is voor kabels met een koperdraaddiameter van maximaal 1 mm². Voor het aansluiten van de satellieten gebruikt u een in de handel gebruikelijke luidsprekerkabel met een kopergeleiderdoorsnede van 2 x 0,75 mm² – 2 x 1 mm². De kabels worden tot de benodigde lengte ingekort, de uiteinden worden gestript en de draaduiteinden getwist, om het aansluiten op de luidsprekerklemmen te vergemakkelijken.

De versterker resp. receiver moet principieel uitgeschakeld blijven tot alle verbindingen tot stand zijn gebracht. Let er bij het aansluiten van de kabels vooral op dat u de polen niet verwisseld, d.w.z. de zwarte (-) klemmen van de luidsprekerboxen moeten verbonden worden met de (-) klemmen van de versterker en de rode (+) klemmen van de luidsprekerboxen met de (+) klemmen van de versterker.

Controleer tot slot nog eens of de kabels goed vastzitten en er geen kortsluiting is ontstaan, bijvoorbeeld door uitstekende draadjes. Dit zou voor de aangesloten versterker bijzonder gevaarlijk zijn.

Zie afbeelding 1 voor het gebruik van de bijgevoegde standvoet voor de satellieten/center.

Zie afbeelding 2 voor het gebruik van de bijgevoegde wandhouder voor de satellieten/center.

PLAATSING

Center-, front- und rear- luidspreker zijn op de achterkant van de kast gekenmerkt. De Centerluidsprekers wordt op of onder het televisietoestel geret. De frontluidsprekers worden op oorhoogte en zo mogelijk op gelijke afstand links en rechts van de televisie geïnstalleerd. De Rearluidsprekers worden opgesteld links en rechts achter de luisterplek, liefst iets boven oorhoogte.

De subwoofer kunt u in principe opstellen waar u wilt, maar als dit mogelijk is, verdient het aanbeveling hem in de buurt van de front-satellietluidsprekers te plaatsen.

AANSLUITING OP EEN AV-RECEIVER

Hoe u het systeem moet aansluiten op een AV-receiver, wordt verduidelijkt op afbeelding 3 (receiver zonder subwooferuitgang) en afbeelding 4 (receiver met laagniveau-subwoofer-uitgang).

NB: In de set-up van de receiver moeten de luidsprekerkanalen front, center en rear worden ingesteld op 'small' of 'klein'. Sommige receivers bieden daarnaast nog de mogelijkheid om de overgangsfrequentie tussen de subwoofer en de satelliet in te stellen. In dit geval stelt u deze frequentie in op 150 Hz of op de frequentie die het meeste dicht bij 150 Hz ligt. Zie ook de gebruiksaanwijzing van de receiver.

DE ACTIEVE SUBWOOFER

De verschillende bedieningselementen van de subwoofer zijn te zien op afbeelding 5:

Netaansluiting (1)

Het betreft een subwoofer met ingebouwde versterker, daarom moet deze met de meegeleverde kabel op het elektriciteitsnet worden aangesloten.

Modus schakelaar (3), LED display mode (4), Power-schakelaar (2)

	Power-schakelaar ON	Power-schakelaar OFF
Modusschakelaar ON	Subwoofer in permanent bedrijf, de l.e.d. brandt groen. Voordelige instelling voor de weergave van programma's met lange en zachte passages (een abusievelijk inschakelen van de subwoofer wordt vermeden).	Subwoofer uitgeschakeld l.e.d. uit.
Modusschakelaar AUTO	De automatische in- / uitschakeling wordt geactiveerd (aanbevolen instelling). Zodra de subwoofer een signaal van de receiver ontvangt, wordt hij automatisch weer ingeschakeld. De power-l.e.d. brandt groen. Zodra de subwoofer enkele minuten lang geen signaal meer ontvangt, wordt hij automatisch weer overgeschakeld op standby bedrijf, de l.e.d. brandt rood.	Als het apparaat voor een langere periode niet wordt gebruikt, verdient deze instelling de voorkeur.

AV-Ingang (5)

Sluit de laagniveau-subwooferuitgang van uw receiver (Sub-Pre-Out) aan op de AV-ingang van de subwoofer (zie afbeelding 4). Hiervoor heeft u een mono-cinch kabel nodig (behoort niet tot de omvang van de levering).

Hoogniveau-Ingangen (9)

Voor aansluiting op de hoogniveau-regelaar-(luidspreker-)uitgangen van de receiver/versterker. Zie afbeelding 3.

Niveauregelaar (8)

Met deze regelaar kunt u het geluidsniveau in het lagetonen bereik naar wens instellen. Ga hiervoor als volgt te werk:

1. Zet de basregelaar van uw versterker in de middenstand (lineair).
2. **Belangrijk:** draai de niveauregelaar tot de aanslag naar **links** (kleinste volume).
3. Zet muziek aan en versterk het volume met de regelaar van de versterker tot dit de gewenste waarde heeft.
4. Stel het lagetonniveau met de niveauregelaar in op de gewenste waarde.

Scheidingsfrequentieregelaar (7)

Hiermee stelt u de hoogste frequentie in die de subwoofer kan weergeven. Bij combinatie met INTERIOR satellieten moet de regelaar worden ingesteld op 150 Hz..

Faseschakelaar (6)

Over het algemeen moet de faseschakelaar worden ingesteld op AV (0°). In een enkele uitzondering kan het echter van voordeel zijn de fase in te stellen op 180° (bijvoorbeeld als de subwoofer en de front-satellieten erg ver van elkaar af staan of in geval van ongunstige akoestische eigenschappen van de ruimte). Principeel geldt: de stand waarbij het onderste basistoonbereik voller klinkt, is het juiste.

Zekering (10)

Er mogen alleen zekeringen worden gebruikt van het type dat vermeld staat in de opgedrukte driehoek naast de zekeringhouder aan de achterkant van de versterker.

TIPS TER VOORKOMING VAN REPARATIES

Alle MAGNAT-luidsprekerboxen zijn zodanig geconstrueerd dat de klank optimaal is als de klankregelaars in de middenstand staan, d.w.z. bij lineaire weergave van de versterker. Als de klankregelaars veel hoger worden gezet, wordt er meer energie naar de luidsprekers gestuurd, waardoor deze bij een groot volume defect kunnen raken.

VOORZICHTIG MET DE VOLUMEREGELAAR!

Als u in het bezit bent van een versterker die een veel groter uitgangsvermogen heeft dan dat waarmee de boxen belast kunnen worden, kunnen de luidsprekers bij een extreem volume defect raken – hoewel dit maar zelden voorkomt.

Versterkers met een gering uitgangsvermogen kunnen daarentegen al bij een middelmatig volume een risico vormen voor de boxen, omdat ze veel sneller overstuurd worden dan krachtige versterkers. Deze oversturing veroorzaakt duidelijk meetbare en hoorbare vervorming die bijzonder gevaarlijk zijn voor uw luidsprekers.

Let er daarom bij het instellen van het volume op dat er geen vervorming optreedt en zet de regelaar zodra u hoort dat het geluid vervormd wordt, op een lagere stand. Wie het geluid van zijn installatie graag hard zet, moet ervoor zorgen dat de versterker minstens het uitgangsvermogen heeft waarmee de boxen belast kunnen worden.

TECHNISCHE GEGEVENS

	Front/Rear	Center
Configuratie:	2-weg	2-weg
Belastbaarheid RMS/max.:	50/100 watt	60/120 watt
Impedantie:	4 – 8 Ohm	4 – 8 Ohm
Frequentiebereik:	90 – 32 000 Hz	80 – 32 000 Hz
Scheidingsfrequentie:	5000Hz	5000 Hz
Scheidingsfrequentie:	> 15 Watt	> 15 Watt
Bruikbare gevoeligheid (2,8V/1 m):	88 dB	89 dB
Afmetingen (bxhxd):	90 x 110 x 110 mm	210 x 90 x 110 mm
Gewicht:	0,9 kg	1.6 kg
Accessoires:	Wandhouder standvoet	Wandhouder standvoet

	Subwoofer
Configuratie:	bassreflex, downfire
Uitgangsvermogen RMS/max.:	50/120 Watt
Frequentiebereik:	28 – 200 Hz
Scheidingsfrequentie:	50 – 150 Hz regelbaar
Afmetingen (bxhxd):	235 x 400 x 380 m
Gewicht:	10,5 kg
Accessoires:	netkabel

TECHNISCHE WIJZIGINGEN VOORBEHOUDEN

Egregio cliente,

innanzi tutto La ringraziamo per aver scelto un prodotto Magnat. Ci congratuliamo con Lei. Scegliendo questo prodotto ha acquistato un articolo di qualità riconosciuto in tutto il mondo.

La preghiamo di leggere attentamente le seguenti indicazioni prima di mettere in funzione gli altoparlanti.



Questo triangolo con il simbolo del fulmine avvisa l'utente che all'interno dell'apparecchio sono presenti tensioni elevate che possono provocare scariche elettriche pericolose.



Il triangolo con punto esclamativo indica all'utente dell'apparecchio che nel manuale d'uso compreso nella fornitura sono presenti avvertenze importanti (di riparazione) che devono essere assolutamente rispettate.



ATTENZIONE! NON APRIRE!

Attenzione: Per evitare scosse elettriche non è consentito aprire l'alloggiamento degli altoparlanti/alimentatori né rimuovere le coperture. All'utente non è consentito effettuare alcun intervento di riparazione. Gli interventi di riparazione possono essere eseguiti solo da tecnici qualificati! Non utilizzare alcuna presa elettrica o prolunga che non possa essere inserita completamente nell'apparecchio.

INDICAZIONE IMPORTANTE AI FINI DELLA SICUREZZA

Prima della messa in esercizio si prega di leggere attentamente le istruzioni per l'uso. Le presenti istruzioni per l'uso comprendono avvisi importanti relativi al funzionamento e la sicurezza. Si prega di rispettare tutte le avvertenze. Si prega inoltre di conservare con cura le presenti istruzioni per l'uso.

- Non esporre mai il subwoofer a gocce o spruzzi d'acqua. Non vi devono nemmeno essere appoggiati vasi o altri contenitori contenenti liquidi.
- La distanza tra l'alloggiamento del subwoofer attivo e le pareti della stanza o altri oggetti (ad es. mobili, pareti attrezzate) non deve essere inferiore di 5 cm su nessun lato.
La piastra in alluminio o le alette di raffreddamento dell'amplificatore servono per il raffreddamento dell'amplificatore montato e devono presentare anch'esse una distanza di almeno 5 cm dagli oggetti ed inoltre non devono essere coperte (ad es. tenda).
L'apertura(e) dei bassi riflessi del subwoofer attivo non devono essere coperte da oggetti (ad es. tende, sipari) per poter garantire una sufficiente ventilazione dell'amplificatore.
- Il subwoofer non deve essere montato nelle vicinanze di fonti di calore (corpi termici, stufe, radiatori, fiamme libere).
- Il subwoofer dovrebbe essere usato solamente in ambienti con temperatura compresa tra 10 e 40 °C. Il subwoofer attivo non deve essere utilizzato in ambienti con un tasso di umidità molto elevato.
- Si prega di non sistemare sul subwoofer attivo alcun oggetto a fiamme libere (ad es. candele).
- Non toccare o collegare il cavo di alimentazione con mani umide.
- Tenere lontano il cavo di alimentazione da riscaldamenti.
- Qualora il cavo di alimentazione risulti visibilmente danneggiato, cessare immediatamente l'utilizzo dell'apparecchio. Sostituire, e non riparare, il cavo danneggiato.
- Non poggiare mai oggetti pesanti sul cavo di alimentazione.
- Il cavo di alimentazione deve essere sempre accessibile.
- Se l'apparecchio non è utilizzato per un periodo prolungato (ad es. vacanze) si consiglia di staccare la spina dalla presa di corrente. Anche in caso di temporale è necessario scollegare l'apparecchio dalla rete elettrica. In questo modo si evita il danneggiamento da fulmine o sovratensione.

- Non usare prodotti per la pulizia o solventi chimici, che possono danneggiare la superficie dell'apparecchio.
- Gli interventi di riparazione devono essere affidati sempre ad addetti specializzati poiché altrimenti ci si espone ad alte tensioni pericolose o altri rischi.

INDICAZIONI GENERALI PER IL COLLEGAMENTO DEGLI ALTOPARLANTI SATELLITARI MAGNAT

I terminali di collegamento degli altoparlanti satellitari sono sul retro e sono muniti di un meccanismo di fissaggio che può accogliere cavi in rame con una sezione fino a 1 mm². Per il collegamento dei satelliti si prega di utilizzare i cavi per altoparlanti comunemente in commercio con un taglio trasversale in rame da 2 x 0.75 mm² – 2 x 1 mm². I cavi vengono tagliati alla lunghezza necessaria, le estremità isolate e le estremità dei trefoli piegati per facilitare il collegamento ai morsetti degli altoparlanti.

L'amplificatore e/o il ricevitore devono rimanere scollegati finché non sono stati effettuati tutti i collegamenti. Quando si collegano i cavi fare attenzione alla corretta polarizzazione, cioè i morsetti neri (-) degli altoparlanti devono essere collegati ai morsetti (-) dell'amplificatore ed i morsetti rossi (+) degli altoparlanti ai morsetti (+) dell'amplificatore.

Controllare ancora una volta che i cavi siano collegati saldamente e che non abbiano formato un cortocircuito con fili sporgenti. Questo sarebbe estremamente pericoloso per l'amplificatore collegato.

L'utilizzo della base, per i satelliti e il centrale, compresa nella fornitura è visualizzato nella fig. 1.

L'utilizzo del supporto da parete, per i satelliti e il centrale, compreso nella fornitura è visualizzato nella fig. 2.

INSTALLAZIONE

I diffusori acustici centrali, frontali e posteriori sono contrassegnati sul retro dell'alloggiamento. Il satellite centrale, va collocato sopra o sotto il televisore. I satelliti anteriori andrebbero collocati ad altezza d'orecchi e possibilmente ad uguale distanza dal televisore. I satelliti posteriori vanno collocati alla sinistra e alla destra dietro il punto d'ascolto, meglio ancora se leggermente sollevati rispetto al livello d'altezza orecchi.

L'installazione del subwoofer, in linea di massima, non dà alcun problema, ma dovrebbe avere luogo possibilmente vicino ai satelliti anteriori.

ALLACCIAMENTO AD UN RICEVITORE AV

L'allacciamento del sistema ad un ricevitore AV è illustrato nella fig. 3 (ricevitore senza uscita subwoofer) e nella fig. 4 (ricevitore con uscita subwoofer spina inferiore).

Attenzione: al momento dell'installazione del ricevitore i canali degli altoparlanti front, center e rear devono essere regolati su `small` o `klein`. Alcuni ricevitori offrono inoltre anche la possibilità di regolare la frequenza di trasferimento tra subwoofer e satelliti. In questo caso è necessario impostare questa frequenza su 150 Hz o sulla frequenza più vicina ai 150 Hz. Tenete conto in questa fase anche di quanto riportato sul manuale d'istruzioni del ricevitore.

IL SUBWOOFER ATTIVO

Il dettaglio del pannello operativo del subwoofer è esposto in fig. 5:

COLLEGAMENTO ALLA RETE (1)

Essendo un subwoofer con amplificatore integrato, deve essere collegato alla rete mediante il cavo fornito in dotazione.

Interruttore modo funzionamento (3), Visualizzazione dello stato operativo (4), Interruttore d'accensione (2)

	Interruttore di accensione ON	Interruttore di accensione OFF
Interruttore modo funzionamento ON	Subwoofer in funzionamento continuo, il LED è verde. Impostazione pratica per la riproduzione di programmi con lunghi passaggi silenziosi (si evita uno spegnimento involontario del subwoofer).	Subwoofer è disattivato, il LED è spento.
Interruttore modo funzionamento AUTO	L'accensione / spegnimento automatico è attivata (impostazione consigliata). Quando il subwoofer riceve un segnale dal ricevitore, questi si accende automaticamente e il LED è verde. Quando il subwoofer non riceve più alcun segnale, dopo alcuni minuti passa automaticamente in modalità standby, il LED è rosso.	Quando l'apparecchio non viene utilizzato per un periodo prolungato, si consiglia di scegliere questa impostazione.

Ingresso AV (5)

Collegare l'uscita dei livelli bassi del subwoofer del proprio ricevitore (Sub-Pre-Out) con l'ingresso AV del subwoofer (vedi fig. 4). Per questa operazione è necessario un cavo Mono-Cinch (non compreso nella fornitura).

Ingressi livelli alti (9)

Per il collegamento alle uscite dei livelli alti del regolatore (altoparlante) del ricevitore/amplificatore. Si veda Fig. 3.

Regolatore del livello (8)

Con questo regolatore si imposta a piacere il volume dei bassi:

1. Portare in posizione centrale (lineare) il regolatore dei bassi nell'amplificatore.
2. **Molto importante:** girare il regolatore del livello fino alla posizione d'arresto **sinistra** (volume minimo).
3. Accendere la musica ed aumentare a piacere il volume con il regolatore dell'amplificatore.
4. Con il regolatore del livello portare il livello dei bassi al volume desiderato.

Regolatori di separazione (7)

Vanno regolati secondo la frequenza più elevata alla quale opera il subwoofer. In combinazione con i Vostri satelliti INTERIOR, il regolatore dovrebbe essere impostato sui 150 Hz

Regolatore di fase (6)

Nel funzionamento normale si consiglia di posizionare l'interruttore di fase su 0°. In pochi casi potrebbe essere vantaggioso impostare la fase su 180° (ad es. In caso di distanza elevata tra subwoofer ed i satelliti frontali o in caso di caratteristiche acustiche sfavorevoli dell'ambiente) Generalmente vale: La posizione corretta è quella nella quale il campo del suono fondamentale inferiore risuona in modo più pieno.

Fusibile (10)

Devono essere impiegati solo fusibili del tipo indicato sul retro dell'amplificatore nel triangolo stampato di fianco al portafusibile.

SUGGERIMENTI PER EVITARE GUASTI

La regolazione ottimale dei toni degli altoparlanti MAGNAT si ottiene con i regolatori in posizione centrale, cioè con una riproduzione lineare dell'amplificatore. Con i regolatori sonori al massimo si ha un maggiore afflusso di energia agli altoparlanti, il che può portare alla rottura di questi in presenza di volumi elevati.

ATTENZIONE AL REGOLATORE DEL VOLUME !

Se si possiede un amplificatore con una potenza d'uscita notevolmente superiore rispetto alla potenza massima delle casse, i volumi molto alti possono provocare la distruzione degli altoparlanti, il che però accade molto raramente.

Tuttavia amplificatori con una bassa potenza d'uscita possono diventare pericolosi per le casse già con volumi medi, perché possono essere sovraccaricati molto più rapidamente degli amplificatori potenti. Questa sovraccarica provoca distorsioni chiaramente misurabili ed avvertibili che sono estremamente pericolose per gli altoparlanti.

Fare quindi attenzione alle distorsioni quando si imposta il volume e, se vengono avvertite, abbassarlo subito. Se si preferisce tenere il volume alto, fare attenzione che l'amplificatore abbia almeno una potenza d'uscita accettabile per le casse.

DATI TECNICI

	Front./Post.	Centrale
Configurazione:	2 vie	2 vie
Potenza RMS/ max.:	50/100 Watt	60/120 Watt
Impedenza:	4 – 8 Ohm	4 – 8 Ohm
Gamma di frequenza:	90 – 32 000 Hz	80 – 32 000 Hz
Frequenza di taglio:	5000Hz	5000 Hz
Potenza amplificatore consigliata:	> 15 Watt	> 15 Watt
Rendimento (2.8V/1 m):	88 dB	89 dB
Dimensioni (largh. x alt. x prof.):	90 x 110 x 110 mm	210 x 90 x 110 mm
Peso:	0,9 kg	1.6 kg
Accessori:	Supporto da parete Base	Supporto da parete Base

Subwoofer

Configurazione:	Bassreflex, Downfire
Potenza d'uscita RMS/max.:	50/120 Watt
Gamma di frequenza:	28 – 200 Hz
Frequenza di taglio:	50 – 150 Hz regolabile
Dimensioni (largh. x alt. x prof.):	235 x 400 x 380 mm
Peso:	10,5 kg
Accessori:	Cavo di rete

CON RISERVA DI APPORTARE MODIFICHE TECNICHE

Estimado cliente:

En primer lugar nos gustaría darle las gracias por haber optado por un producto de Magnat, y le damos nuestra más sincera enhorabuena, ya que gracias a su sabia elección se ha convertido en propietario de un producto con una calidad reconocida en todo el mundo

Lea atentamente las siguientes advertencias antes de poner en marcha sus altavoces.



El triángulo con el símbolo de un rayo advierte al usuario que en el interior del aparato circula alto voltaje el que puede provocar peligrosas descargas eléctricas..



El triángulo con el símbolo de exclamación le señala al usuario que en el manual de instrucciones adjuntado, se pueden encontrar importantes consejos para el funcionamiento y la mantención (reparaciones) del producto los que en todo caso tienen que considerarse.

**PELIGRO DE DESCARGA ELECTRICA. NO ABRIR!**

ATENCIÓN: Para evitar descargas eléctricas no abrir la carcasa de los altavoces/enchufe ni retirar las cubiertas. Ninguna reparación debe ser hecha por el usuario. ¡Las reparaciones deben realizarlas sólo técnicos especializados! No utilizar tomas de corriente o cables alargadores que no se acoplen íntegramente con el enchufe del aparato.

INDICACIÓN DE SEGURIDAD IMPORTANTE

Por favor lea atentamente el manual de instrucciones antes de utilizar el producto. El manual de instrucciones contiene indicaciones importantes para el funcionamiento y la seguridad del producto. Siga absolutamente todas las indicaciones. Guarde en un lugar seguro este manual de instrucciones.

- No exponer nunca el subwoofer a salpicaduras y chorros de agua. El subwoofer tampoco debe utilizarse para colocar floreros u otros recipientes llenados de líquido.
- No exponer nunca el subwoofer a salpicaduras y chorros de agua. El subwoofer tampoco debe utilizarse para colocar floreros u otros recipientes llenados de líquido.
La distancia entre la caja del subwoofer activo y las paredes u otros objetos (p.ej. muebles, estanterías) no debe ser menor a 5 cm en ninguno de los lados.
Las placas de aluminio y las aletas de ventilación ubicadas en la parte posterior del subwoofer activo, que sirven para enfriar el amplificador incorporado, también deben estar a por lo menos 5 cm de distancia de todos los objetos y siempre destapadas (y no cubiertas, por ej., por cortinas).
La(s) apertura(s) de reflexión de bajos del subwoofer activo deben estar siempre destapadas (y no cubiertas, p. ej., por cortinas) a fin de asegurar la adecuada ventilación del amplificador.
- El subwoofer activo no debe ser puesto cerca de fuentes de calor (calefactores, hornos, radiadores, chimeneas).
- Utilice el subwoofer únicamente a una temperatura ambiente / de sala entre 10 °C y 40 °C. El subwoofer activo no debe ser utilizado en habitaciones con humedad ambiental muy elevada.
- Rogamos no colocar objetos con llama abierta (p.ej. velas) sobre el subwoofer activo.
- No tocar ni enchufar el cable de conexión eléctrica con las manos húmedas.
- Mantener el cable lejos de calefactores y no colocar nunca objetos pesados sobre él.
- No continúe utilizando el dispositivo si existen señales visibles de deterioro en el cable de alimentación. Un cable deteriorado no debe ser reparado, sino reemplazado.
- No obstruir el acceso al enchufe.
- En caso de que no se utilicen el aparato y sus componentes por un largo tiempo (por ejemplo, al ir de vacaciones) debe retirar el enchufe de alimentación del tomacorriente. Asimismo debe desenchufarse

el aparato en caso de tormentas eléctricas, para evitar daños por la caída de rayos y subidas de voltaje.

- No utilice productos de limpieza o disolventes químicos durante la limpieza. Ello podría dañar la superficie del dispositivo.
- Las reparaciones tienen que ser hechas siempre por técnicos especializados, ya que el usuario corre el peligro de exponerse a altos voltajes o a otros tipos de riesgos.

INFORMACIÓN GENERAL SOBRE LA CONEXIÓN DE SUS ALTAVOCES SATELITE MAGNAT

Los terminales de conexión de los altavoces satélite se encuentran al dorso, estando dotados de un mecanismo de apriete, capaz de acoger cable hasta una sección del alma de cobre de 1 mm². Para colocar los altavoces satélite utilice un cable para cables corriente con un diámetro de cobre de 2 x 0,75 mm² – 2 x 1 mm². Los cables se cortan a la longitud necesitada, las puntas se desaislan y las puntas de los hilos se retuercen para facilitar a la conexión a los bornes de los altavoces.

En principio el amplificador o bien el receptor deberá estar desconectado hasta que se hayan establecido todas las conexiones. Es imprescindible, en la conexión de los cables, prestar atención a la polaridad correcta, es decir, que los bornes negros (-) de los altavoces se unan a los bornes (-) del amplificador y los bornes rojos (+) de los altavoces a los bornes (+) del amplificador.

Vuelva a comprobar que los cables están asentados correctamente y que no se produzca un cortocircuito, por ejemplo a causa de un alambre suelto. Esto sería muy peligroso para el amplificador conectado.

La ilustración 1 le muestra la aplicación del pie de apoyo para los satélites y el satélite central.

La ilustración 2 le muestra la aplicación del soporte para pared para los satélites y el satélite central.

EMPLAZAMIENTO

Los altavoces centrales, frontales y traseros están identificados en la parte trasera de la carcasa. El satélite central es colocado en o debajo del televisor. Los satélites traseros se colocan a la izquierda y a la derecha detrás del lugar de esucha, en lo posible algo por encima del nivel del oído.

Por lo general, el emplazamiento del subwoofer es poco crítico, debiendo realizarse, si fuera posible, cerca de los satélites 'Front'.

CONEXIÓN A UN RECEPTOR AV

La conexión del sistema a un AV-Receiver viene ilustrada en la figura 3 (receiver sin salida subwoofer) y la figura 4 (Receiver con salida de subwoofer de bajo nivel).

Atención: En la configuración del receptor, deben ajustarse a 'small' o 'bajo' los canales de altavoz delantero, central y trasero. Algunos Receiver también le ofrecen la posibilidad de ajustar la frecuencia de transición entre el subwoofer y los satélites. En ese caso, ajuste esta frecuencia poniéndola en 150 Hz o en la frecuencia más cercana a 150 Hz. Tenga en cuenta al respecto también las instrucciones de servicio del receptor.

EL SUBWOOFER ACTIVO

La figura 5 muestra en detalle los elementos de mando del subwoofer:

Conexión a la red (1)

Dado que se trata de un subwoofer con amplificador incorporado, éste debe conectarse a la línea de alimentación a través del cable adjunto.

Interruptor modo de funcionamiento (3), Indicador LED del estado de funcionamiento (4), Interruptor Power (2)

	Interruptor Power ON	Interruptor Power OFF
Interruptor modo de funcionamiento ON	Subwoofer en funcionamiento continuo, el diodo luminoso se ilumina en verde. Ajuste apropiado para reproducir programas con pasajes largos de bajo volumen (se evita que se apague el subwoofer involuntariamente).	Subwoofer apagado Diodo luminoso apagado.
Interruptor modo de funcionamiento AUTO	El encendido / apagado automático es activado (ajuste recomendado). Si el subwoofer recibe una señal del receptor, se enciende automáticamente, y el diodo luminoso se ilumina en verde. Si el subwoofer ya no recibe ninguna señal, tras unos pocos minutos pasará automáticamente al modo standby, y el diodo luminoso se ilumina en rojo.	Si el aparato no va a utilizarse durante un largo espacio de tiempo, se recomienda que se seleccione este modo.

Entradas AV (5)

Conecte la salida de bajo nivel del subwoofer de su receptor (Sub-Pre-Out) con la entrada AV del subwoofer (véase la ilustración 4). Para ello necesitará un cable mono cinch (no está incluido en el material suministrado).

Entradas de alto nivel (9)

Para la conexión a las salidas del regulador de alto nivel (altavoz) del receptor/amplificador. Véase la figura 3.

Regulador de nivel (8)

Con este regulador ajusta el volumen en el campo de bajos de la siguiente manera:

1. El regulador de bajos en su amplificador se lleva a la posición céntrica (lineal).
1. **Muy importante:** Girar el regulador de nivel hasta el tope **izquierdo** (volumen más bajo).
3. Comience a escuchar música y aumente el volumen con el regulador del amplificador hasta el nivel deseado.
4. Llevar el nivel de bajos con el regulador de nivel al volumen deseado.

Regulador de frecuencia de separación (7)

Con ello se ajusta la frecuencia máxima hasta la que debe funcionar el subwoofer. En combinación con sus satélites INTERIOR, el regulador debe ajustarse a 150 Hz.

Interruptor de fases (6)

Normalmente, el interruptor de fases deberá estar en la posición AV (0°). No obstante, en unos pocos casos podrá resultar beneficioso el colocar la fase a 180° (p. ej., en los casos en los que el subwoofer se encuentre a una gran distancia de los satélites delanteros o cuando las características acústicas del lugar no sean las más adecuadas). En general: la posición en la que la gama de sonido baja inferior suene mejor será la adecuada.

Fusible (10)

Como fusible debe utilizarse sólo el tipo indicado en el dorso del amplificador en el triángulo impreso al lado del sujetafusible.

AVISOS PARA EVITAR REPARACIONES

Todos los altavoces de Magnat han sido adaptos para un sonido óptimo cuando los controladores del sonido se encuentran en su posición céntrica, es decir en la reproducción lineal del amplificador. En caso de reguladores de volumen subidos a un elevado nivel, aumenta el aporte de energía a los altavoces, lo que puede inducir a su destrucción en caso de volúmenes altos.

¡CUIDADO CON EL REGULADOR DEL VOLUMEN!

Si posee un amplificador con una potencia de salida muy superior a la resistencia indicada en los altavoces, los volúmenes excesivos pueden conducir a la destrucción de los altavoces (lo que suele ocurrir raras veces).

Sin embargo, los amplificadores con una baja potencia de salida pueden ser peligrosos para los altavoces ya con volúmenes medios, dado que son sobreexcitados mucho más rápidamente que los altavoces potentes. Dicha sobreexcitación provoca distorsiones claramente mensurables y audibles, sumamente peligrosas para sus altavoces.

Por favor, preste atención durante el ajuste del volumen a distorsiones y reduzca el volumen sin demora. Quien prefiera los volúmenes altos deberá prestar atención a que el amplificador posea al menos la potencia de salida soportable por los altavoces.

DATOS TÉCNICOS

	Satélite delantero/ trasero	Satélite central
Configuración:	2 vías	2 vías
Carga admisible RMS / Máx.:	50/100 vatios	60/120 vatios
Impedancia:	4 – 8 ohmios	4 – 8 ohmios
Gama de frecuencias:	90 – 32 000 Hz	80 – 32 000 Hz
Frecuencia de separación:	5000 Hz	5000 Hz
Potencia recomendada de amplificador:	>15 vatios	>15 vatios
Rendimiento (2,8 V/1 m):	88 dB	89 dB
Dimensiones (an x al x pr):	90 x 110 x 110 mm	210 x 90 x 110 mm
Peso:	0,9 kg	1,6 kg
Accesorios:	soporte para pared pie de apoyo	soporte para pared pie de apoyo

	Subwoofer
Configuración:	Bassreflex, Downfire
Potencia de salida RMS/Máx.:	50/120 vatios
Gama de frecuencias:	28 – 200 Hz
Frecuencia de separación:	50 – 150 Hz regulable
Dimensiones (an x al x pr):	235 x 400 x 380 mm
Peso:	10,5 kg
Accesorios:	Cable de la red

RESERVADOS LOS DERECHOS DE REALIZAR CAMBIOS TÉCNICOS

Prezado Cliente,

Muito obrigado pela aquisição de um produto da MAGNAT. Gostaríamos de parabenizá-lo por esta decisão. Esta sua decisão inteligente faz com que seja agora proprietário de um produto de qualidade reconhecida mundialmente.

Por favor, leia cuidadosamente as instruções a seguir antes de utilizar os altifalantes pela primeira vez.



O triângulo com o símbolo do raio adverte o utilizador que dentro do aparelho são utilizadas tensões elevadas que podem causar choques perigosos.



O triângulo com um ponto de exclamação chama a atenção do utilizador para o facto de o manual de instruções incluído conter instruções de operação e manutenção (reparação) importantes que devem ser observadas imprescindivelmente.



RISCO DE CHOQUE ELECTRICO. NÃO ABRIR!

ATENÇÃO: Não abrir as caixas das colunas/unidades de alimentação nem remover as tampas, para evitar choques. O utilizador não deve fazer quaisquer reparações. As reparações devem ser feitas unicamente por técnicos qualificados! Não utilizar tomadas ou cabos de extensão nos quais a ficha do aparelho não encaixe por completo.

INSTRUÇÃO DE SEGURANÇA IMPORTANTE

Leia o manual de instruções, na íntegra e com atenção, antes da colocação em funcionamento. O manual de instruções contém indicações importantes sobre o funcionamento e a segurança. Respeite todas as indicações. Conserve o manual de instruções em bom estado.

- Nunca expor o subwoofer a jactos ou borrifos de água. Nunca utilizar o subwoofer como suporte para vasos de flores ou outros recipientes cheios de líquido.
- A distância entre todos os lados da caixa do subwoofer activo e as paredes ou outros objectos (por exemplo, móveis e estantes) não deve ser menor que 5 cm.
A placa de alumínio ou as aletas do amplificador no lado posterior do subwoofer activo servem para a refrigeração do amplificador integrado e também têm que ficar 5 cm distantes de outros objectos e não podem ser obstruídos (por exemplo, por uma cortina).
O(s) orifício(s) de reflexo de graves do subwoofer activo não podem ser cobertos por objectos (por exemplo, cortinas), a fim de que fique garantida uma boa ventilação do amplificador.
- O subwoofer activo não deve ser colocado próximo de fontes de calor (aquecimento, fogão, irradiador, chama aberta).
- Utilize o subwoofer apenas a uma temperatura ambiente entre os 10°C e os 40°C. O subwoofer activo não pode ser utilizado em recintos com humidade do ar muito alta.
- Favor não colocar objetos com chama aberta (por exemplo velas) sobre o subwoofer activo.
- Não tocar no cabo da rede ou ligá-lo com as mãos húmidas.
- Manter o cabo da rede afastado de fontes de calor.
- O aparelho não deve continuar a ser utilizado se houver danos visíveis no cabo de alimentação. Um cabo danificado não pode ser reparado, tem de ser completamente substituído.
- Nunca colocar objectos pesados sobre o cabo da rede.
- O cabo da rede tem de ficar sempre bem acessível.
- Quando o aparelho não for utilizado durante um longo período (p. ex. durante as férias), deve ser desligado da rede eléctrica, retirando a ficha da tomada. O aparelho deve ser desligado da rede eléctrica também em caso de trovoada. Desta forma são evitados os danos causados por um raio ou por sobretensão na rede.

- Utilize nenhum produto de limpeza ou solvente químico, caso contrário poderá danificar-se a superfície.
- As reparações devem ser sempre executadas por pessoal especializado e qualificado, caso contrário existe o perigo de exposição a altas tensões perigosas ou outros perigos.

INFORMAÇÕES GERAIS SOBRE A LIGAÇÃO DOS ALTIFALANTES SATÉLITE DA MAGNAT

Los terminales de conexión de los altavoces satélite se encuentran al dorso, estando dotados de un mecanismo de apriete, capaz de acoger cable hasta una sección del alma de cobre de 1 mm². Para colocar los altavoces satélite utilice un cable para cables corriente con un diámetro de cobre de 2 x 0,75 mm² – 2 x 1 mm². Los cables se cortan a la longitud necesitada, las puntas se desaislan y las puntas de los hilos se retuercen para facilitar la conexión a los bornes de los altavoces.

O amplificador e o receptor devem sempre permanecer desligados até que tenham sido estabelecidas todas as ligações. Ao ligar os cabos, observar impreterivelmente a polaridade correcta, ou seja, os terminais pretos (-) dos altifalantes devem ser ligados aos terminais (-) do amplificador e os terminais vermelhos (+) dos altifalantes com os respectivos terminais (+) do amplificador.

Verificar mais uma vez se os cabos estão firmemente fixados e se não há curto-circuito formado por fios expostos. Isto seria muito perigoso para o amplificador.

A fig. 1 mostra a forma de utilização do mono-pé fornecido com os altifalantes satélite e central.

A fig. 2 mostra a forma de utilização do suporte para parede fornecido com os altifalantes satélite e central.

INSTALAÇÃO

Os altifalantes central, frontal e de retaguarda estão identificados no lado traseiro da caixa. O altifalante central deve ser posicionado em cima ou em baixo da televisão. Os altifalantes frontais devem ser posicionados à esquerda e à direita da televisão, mantendo, dentro do possível, a mesma distância, na altura dos ouvidos. Os altifalantes satélite de retaguarda devem ser colocados junto ou atrás da posição do ouvinte, de preferência um pouco da altura dos ouvidos.

Em geral, a instalação do subwoofer não é complicada. Contudo, aconselha-se posicioná-lo, de preferência, perto dos altifalantes satélite frontais.

LIGAÇÃO A UM RECEPTOR AV

As imagens 3 (receptor sem saída para subwoofer) e 4 (receptor com saída para sub-woofer de baixa potência) mostram a ligação do sistema a um receptor AV.

Atenção: No “setup” do receptor, os canais dos altifalantes frontais, central e de retaguarda tem de ser ajustados na posição “small” ou “pequeno”. Alguns receptores oferecem também a possibilidade de ajuste da frequência de transição entre o subwoofer e os altifalantes satélite. Neste caso, ajustar esta frequência em 150 Hz ou em um valor mais próximo possível a este. Favor observar também as instruções de utilização do receptor.

O SUBWOOFER ACTIVO

A figura 5 mostra os elementos de comando do subwoofer em detalhe:

Ligação à rede eléctrica (1)

Por tratar-se aqui de um subwoofer com amplificador integrado, é preciso ligá-lo através do cabo fornecido à rede eléctrica.

Comutador do modo de operação (3), LED indicador do estado de funcionamento (4), Botão liga/desliga (2)

	Botão liga/ desliga LIG	Botão liga/ desliga DESLIG.
Comutador do modo de operação LIG.	Subwoofer em operação contínua, o LED de sinalização acende na cor verde. Ajuste favorável para a reprodução de programas com muitas passagens de som baixo (é evitado um desligamento involuntário do subwoofer).	Subwoofer desligado LED de sinalização desligado.
Comutador do modo de operação AUTO	Ligar/desligar automático activado (ajuste recomendado). Quando o subwoofer recebe um sinal do receptor, ele é ligado automaticamente. O LED fica verde. Caso o subwoofer não receba mais qualquer sinal, ele passa automaticamente para stand-by após certos minutos e o LED de sinalização fica vermelho.	Este ajuste deve ser seleccionado se o aparelho não for utilizado por um tempo mais longo.

Entrada AV (5)

Ligar a saída de subwoofer de nível baixo do seu receptor (Sub-Pre-Out) à entrada AV do subwoofer (vide fig. 4). Para tal, é necessário um cabo Mono-Cinch (não fornecido com o aparelho).

Entradas de nível alto (9)

Para a ligação às saídas (de altifalantes) de nível alto do receptor/amplificador. Vide figura 3.

Regulador de nível (8)

Com este regulador, pode-se ajustar o volume dos graves de acordo com as suas preferências, devendo-se proceder do seguinte modo:

1. Coloque o regulador de graves do seu amplificador na posição central (linear).
2. **Muito importante:** Rode o regulador totalmente para a **esquerda** (volume mínimo).
3. Reproduza música e aumente o volume com o ajuste do amplificador até o nível desejado
4. Regule o volume de graves com o ajuste de graves até o nível desejado.

Regulador da frequência de separação (7)

Permite ajustar a frequência máxima de operação para o subwoofer. Em combinação com os altifalantes satélite INTERIOR, deve ajustar um valor de 150 Hz.

Selector de fase (6)

Normalmente, o selector de fase deveria ser ajustado em 0°. Em alguns casos, porém, pode ser vantajoso ajustar a fase em 180° (por exemplo, no caso de distância grande entre o subwoofer e os altifalantes satélite frontais ou em caso de propriedades acústicas desfavoráveis do cómodo). No geral, vale o seguinte: a posição correcta é aquela, na qual a faixa de tonalidade mais baixa soa melhor.

Fusível (10)

Utilizar apenas fusíveis do tipo indicado na parte de trás do amplificador, ao lado do suporte do fusível.

SUGESTÕES PARA EVITAR AVARIAS

Todos os altifalantes da MAGNAT transmitem o melhor som possível quando os reguladores se encontram na posição central, ou seja, na reprodução linear do amplificador. Com os reguladores ajustados em valor demasiadamente alto, os altifalantes recebem mais energia, o que, em caso de volume alto, pode provocar a destruição dos mesmos.

CUIDADO COM O AJUSTE DE VOLUME !!!

Caso se utilize um amplificador que tenha uma potência de saída muito maior do que a capacidade indicada para os altifalantes, pode ocorrer que um volume muito alto venha a causar a danificação dos altifalantes. Isto, porém, ocorre somente raramente.

Entretanto, amplificadores com baixa potência de saída já podem ser perigosos para os altifalantes com um volume médio, pois eles podem ser mais rapidamente sobreexcitados do que amplificadores mais potentes. Esta sobreexcitação causa distorções claramente audíveis e medíveis, que podem representar grande perigo para os altifalantes.

Portanto, ao ajustar o volume, observar se há distorções e, neste caso, abaixar imediatamente o volume. Quem gosta de ouvir música alta deveria cuidar para que a potência de saída do amplificador corresponda à capacidade dos altifalantes.

DADOS TÉCNICOS

	Frente/retaguarda	Centro
Configuração:	2 vias	2 vias
Capacidade RMS / Max.:	50/100 Watt	60/120 Watt
Impedância:	4...8 Ohm	4...8 Ohm
Faixa de frequência:	90...32 000 Hz	80...32 000 Hz
Frequência de separação:	5000Hz	5000 Hz
Potência recomendada para o amplificador:	>15 Watt	>15 Watt
Rendimento (2,8V/1 m):	88 dB	89 dB
Dimensões (LxAxP):	90 x 110 x 110 mm	210 x 90 x 110 mm
Peso:	0,9 kg	1,6 kg
Acessórios:	Suporte para parede Mono-pé	Suporte para parede Mono-pé

	Subwoofer
Configuração:	Bassreflex, Downfire
Capacidade de saída RMS / Max.:	50/120 Watt
Faixa de frequência:	28...200 Hz
Frequência de separação:	50...150 Hz regulável
Dimensões (LxAxP):	235 x 400 x 380 mm
Peso:	10,5 kg
Acessórios:	Cabo de ligação à rede

RESERVADOS OS DIREITOS DE ALTERAÇÕES TÉCNICAS

Kära kund,

Till att börja med vill vi tacka för att du bestämt dig för en Magnat-produkt och samtidigt gratulera till detta beslut. Genom ditt kloka val är du ägare en kvalitetsprodukt som är uppskattad i hela världen.

Läs igenom följande anvisningar noggrant innan du tar högtalarna i bruk.



Triangeln med blixtsymbolen varnar användaren för höga spänningar i utrustningens inre. Dessa spänningar kan förorsaka farliga elektriska slag.



Triangeln med utropstecknet ska göra användaren uppmärksam på att den bifogade bruksanvisningen innehåller viktiga användnings- och underhållsanvisningar (reparation) som tvunget måste beaktas.



RISK FÖR ELEKTRISK STÖT. ÖPPNA INTE!

OBS! Det inte tillåtet att öppna högtalarlådan eller nätdelar, eller att ta av skyddskåpor. Risk för elektriska slag. Användaren får inte utföra några reparationer. Endast kvalificerade tekniker får utföra reparationer! Använd inga stickkuttar eller förlängningskablar som inte passar helt till utrustningens stickkontakt.

VIKTIGT FÖR SÄKERHETEN

Läs igenom bruksanvisningen noggrant innan du använder utrustningen. Bruksanvisningen innehåller viktiga anvisningar för användning och säkerhet. Följ tvunget alla anvisningar. Förvara bruksanvisningen på en säker plats.

- Utsätt aldrig subwoofern för dropp- och stänkvatten och ställ aldrig vaser eller andra vätskebehållare på subwoofern.
- Avståndet mellan den aktiva subwoofers kåpa och rummets väggar eller andra föremål (t ex möbler, hyllväggar) får inte underskrida 5 cm vid någon av sidorna. Förstärkarens aluminiumplatta resp. kylflänsar på baksidan av den aktiva subwoofers används för kylning av den integrerade förstärkaren och måste även ha 5 cm avstånd till alla föremål. Tänk på att den inte heller får täckas över (t ex med ett förhänge). För att ventilationen av förstärkaren ska vara tillräcklig får basreflexöppningen resp. –öppningarna i den aktiva subwoofern inte täckas för med föremål (t ex förhängen, gardiner).
- Den aktiva subwoofern bör inte placeras i närheten av värmekällor (radiatorer, spisar, strålningsvärmare, öppna låga).
- Subwoofer är avsedd för användning inom temperaturintervallet 10°C till 40°C.. Den aktiva subwoofern får inte användas i rum med mycket hög luftfuktighet.
- Ställ inga föremål med öppen låga (t ex stearinljus) på den aktiva subwoofern.
- Om du har fuktiga händer får du inte ta i nätkabeln eller ansluta den.
- Se till att nätkabeln inte befinner sig i närheten av värmeapparater.
- Vid skador på nätkabeln, bör du skilja utrustningen åt från nätet. En skadad kabel får inte repareras, utan måste bytas ut komplett.
- Lägg aldrig några tunga föremål på nätkabeln.
- Stickkontakten måste alltid vara åtkomlig.
- Om utrustningen inte ska användas under längre tid (t ex inför semester), bör du skilja den åt från elnätet genom att dra ut stickkontakten. Även vid åskväder bör du skilja utrustningen åt från nätet. Detta ska förhindra skador som kan uppstå av blixtnedslag och överspänning.

- Använd inga rengöringsmedel eller kemiska lösningsmedel. Det finns annars risk för att ytan skadas.
- Reparationer måste alltid utföras av kvalificerade tekniker eftersom det annars finns risk för att man utsätts för farlig högsänning eller andra faror.

ALLMÄNT OM ANSLUTNING AV MAGNAT SATELLITHÖGTALARE

Satellithögtalarnas anslutningar sitter på baksidan och är försedda med en klämmekanism som kan hålla kablar med en koppararea på upp till 1 mm². För anslutning av satellithögtalare måste du använda en vanlig högtalarkabel med kopparledare med en tvärarea på 2 x 0,75 mm² eller 2 x 1 mm². Klipp kablarna till passande längd, avisolera ändarna och tvinna trådarna. Detta underlättar när du ska ansluta kablarna till högtalarna.

Förstärkaren resp. mottagaren ska alltid vara fränkopplade tills alla anslutningar gjorts. Beakta polningen vid anslutning av kablarna, dvs högtalarnas svarta (-) klämmor anslutas till förstärkarens minusklämmor och högtalarnas röda klämmor (+) till förstärkarens motsvarande plusklämmor.

Kontrollera igen att kablarna sitter fast ordentligt och att ingen kortslutning har bildats genom t ex utstickande ledare. Detta vore mycket farligt för den anslutna förstärkaren.

I bild 1 visas hur foten ska monteras (för satellithögtalare och centerhögtalare).

I bild 2 visas hur de bifogade vägghållarna för satellithögtalare och centerhögtalare monteras.

UPPSTÄLLNING

Center-, front- och rear-högtalarna är märkta på baksidan. Ställ center-högtalaren ovanpå eller under TV-apparaten. Placera front-satelliterna till höger och vänster i öronhöjd med så lika avstånd som möjligt till TV-apparaten. Ställ rear-satelliterna till höger och vänster och höger bredvid eller bakom lyssnarplatsen, helst något högre än i öronhöjd.

Hur subwoofern ställs upp är i allmänhet av mindre betydelse, men det bör helst ske i närheten av front-satelliterna.

ANSLUTNING TILL EN AV-MOTTAGARE

Anslutningen av systemet till en AV-mottagare förtydligas i bild 3 (mottagare utan Subwoofer-utgång) och bild 4 (mottagare med lågvolyms-Subwoofer-utgång).

Observera: I mottagarens setup måste högtalarkanalerna Front, Center och Rear ställas in på `small` eller `liten`. På vissa mottagare kan du ställa in övergångsfrekvensen mellan subwoofer och satellithögtalare. I detta fall måste du ställa in frekvensen på 150 Hz eller på den frekvens som ligger närmast

150 Hz. Läs här till också bruksanvisningen för din mottagare.

AKTIV SUBWOOFER

Manöverinstrumenten till subwoofern visas i detalj i bild 5:

Nätanslutning (1)

Eftersom det handlar om en subwoofer med inbyggd förstärkare, måste den anslutas till nätet med den bifogade kabeln.

Driftlägesomkopplare (3), LED-indikering av driftstatus (4), Power-kontroll (2)

	Power-kontroll ON	Power-kontroll OFF
Driftlägesomkopplare ON	Subwoofer är i kontinuerlig drift, lampan lyser grönt. Lämplig inställning för återgivning av program med långa passager med låg ljudnivå (subwoofern kopplas inte ifrån oavsiktligt).	Subwoofer frånkopplad lampa lyser ej.
Driftlägesomkopplare AUTO	Automatisk in-/frånkoppling är aktiverad (rekommenderad inställning). Om subwoofern får en signal från mottagaren, kopplas den automatiskt in och lampan skiftar till grönt. Om inte längre mottar någon signal, kopplas den automatiskt över till standby efter några minuter och lampan lyser rött.	Denna inställning bör väljas om utrustningen inte används under längre tid.

AV-Ingång (5)

Anslut mottagarens lågnivå-subwooferutgång (Sub Pre-Out) till subwoofers AV-ingång (se bild 4). Du behöver en mono-cinch-kabel (ingår ej).

Högvolymlingångar (9)

För anslutning till utgångar för högvolymlingångar (högtalare) på mottagaren / förstärkaren. Se i bild 3.

Volymkontroll (8)

Med denna kontroll ställs ljudstyrkan i basområdet in på följande sätt:

1. Ställ baskontrollen på förstärkare i mellanläget (linjärt).
2. **OBS!** Vrid volymkontrollen till **vänster** anslag (lägsta ljudstyrka).
3. Lägg på musik och höj ljudstyrkan med förstärkarens kontroll till önskad nivå.
4. Ställ in basen på önskad ljudstyrka med volymkontrollen.

Fördelningsfrekvenskontroll (7)

Härmed bör du ställa in den högsta frekvensen, som subwoofern kan arbeta med. I kombination med dina INTERIOR satelliter bör regulatorn ställas in på 150 Hz.

Fasomkopplare (6)

I normalfall ska fasomkopplaren stå på 0°. I vissa fall kan det vara lämpligt om fasen står på 180° (t ex vid långt avstånd mellan subwoofern och front-satelliterna eller vid dålig akustik i rummet). Generellt gäller: Fasomkopplaren står i rätt läge när grundtonen låter fyllig.

Säkring (10)

Endast säkringar av den typ som anges i den påtryckta triangeln bredvid säkringshållaren på förstärkarens baksida får användas.

TIPS FÖR ATT UNDVIKA REPARATIONER

Alla Magnat-högtalare är inställda på bästa möjliga klang när klangkontrollerna står i mellanläget, dvs vid linjär återgivning av förstärkaren. Vid högt uppskruvad tonkontroller tillförs mer energi till högtalarna, vilket vid höga ljudstyrkor kan förstöra högtalarna.

VAR FÖRSIKTIG MED VOLYMKONTROLLEN !

Om du har en förstärkare med avsevärt högre utgångseffekt än den för boxarna angivna max tillåtna belastningen, kan större ljudstyrka leda till att högtalarna förstörs – vilket emellertid sällan förekommer.

Förstärkare med liten utgångseffekt kan redan vid mellanljudstyrka bli mycket farliga för boxarna, eftersom de lättare överstyrs än starka förstärkare. Denna överstyrning förorsakar tydligt mätbar och hörbar distorsion som är mycket farlig för högtalarna.

Beakta därför eventuell distorsion när du ändrar ljudstyrkan – och sänk den i så fall genast. Den som lyssnar med hög ljudstyrka måste se till att förstärkaren har minst den utgångseffekt med vilken boxarna kan belastas.

TEKNISKA DATA

	Front/Rear	Center
Konfiguration:	2-vägs	2-vägs
Belastningsförmåga RMS / Max.:	50/100 W	60/120 W
Impedans:	4 – 8 Ohm	4 – 8 Ohm
Frekvensområde:	90 – 32 000 Hz	80 – 32 000 Hz
Brytfrekvens:	5000 Hz	5000 Hz
Rekommenderad förstärkareffekt:	> 15 W	> 15 W
Verkningsgrad (2.8V/1 m):	88 dB	89 dB
Mått (BxHxD):	90 x 110 x 110 mm	210 x 90 x 110 mm
Vikt:	0,9 kg	1,6 kg
Tillbehör:	Väggfäste Fot	Väggfäste Fot

Subwoofer

Konfiguration:	Basreflex, Downfire
Utgångseffekt RMS/Max.:	50/120 W
Frekvensområde:	28 – 200 Hz
Brytfrekvens:	50 – 150 Hz inställbar
Mått (BxHxD):	235 x 400 x 380 mm
Vikt:	10,5 kg
Tillbehör:	Nätkabel

VI FÖRBEHÅLLER OSS RÄTTEN TILL TEKNISKA ÄNDRINGAR

Уважаемый покупатель,

разрешите сначала поблагодарить Вас за то, что Вы решили приобрести продукт марки MAGNAT. Мы сердечно поздравляем Вас с этим умным решением! Вы стали собственником высококачественного изделия, пользующегося лучшей мировой репутацией.

Прежде чем пустить в эксплуатацию Ваш новый громкоговоритель, мы просим Вас внимательно прочесть наши нижеследующие указания.



Треугольник с символом молнии предупреждает пользователя о том, что внутри устройства используется высокое напряжение, которое может вызывать опасные удары электрическим током.



Треугольник с восклицательным знаком обращает внимание пользователя на то, что в прилагаемом Руководстве по эксплуатации содержатся важные указания по эксплуатации и техническому обслуживанию (ремонту), которые должны обязательно соблюдаться.



Не открывать! Опасность электрического удара!

ВНИМАНИЕ: Не открывать корпус громкоговорителей/сетевые блоки и не снимать крышки, чтобы избежать удара током. Пользователю запрещено проводить какой-либо ремонт. Ремонт должен выполняться только квалифицированным техническим специалистом! Не использовать штепсельные розетки или удлинители, которые не принимают полностью штекер устройства.

ВАЖНОЕ УКАЗАНИЕ ПО БЕЗОПАСНОСТИ

Руководство по эксплуатации содержит важные указания по режиму работы и безопасности. Обязательно соблюдать все указания. Хранить Руководство по эксплуатации в надежном месте.

- брызгами воды. Кроме того, на сабвуфер ни в коем случае не следует ставить вазы или другие сосуды, наполненные жидкостью.
- Расстояние от каждой стороны корпуса активного сабвуфера до стен комнаты или других объектов (например, мебели, стеллажей) должно составлять не менее 5 см. Алюминиевая пластина и охлаждающие ребра усилителя, расположенные на задней части активного сабвуфера, предназначены для охлаждения встроенного усилителя. Поэтому они также должны быть расположены на расстоянии не менее 5 см от всех объектов. Их нельзя накрывать (например, занавеской). Отверстие(-я) bass reflex активного сабвуфера не должно быть прикрыто какими-либо предметами (напр., занавесками, гардинами) для обеспечения достаточной вентиляции усилителя.
- Активный сабвуфер нельзя устанавливать рядом с источниками тепла (нагреватели, печи, электрокамины, открытое пламя).
- Эксплуатируйте устройство только при температуре окружающей среды/в помещении в диапазоне от 10°C до 40°C. Активный сабвуфер нельзя использовать в помещениях с повышенной влажностью.
- Не ставьте на активный сабвуфер предметы, являющиеся источниками открытого огня (например, свечи).
- Не дотрагиваться до сетевого кабеля и не подключать его влажными руками.
- Сетевой кабель должен находиться на достаточном расстоянии от отопительных приборов.
- Если на сетевом кабеле будут обнаружены повреждения, эксплуатировать устройство больше нельзя. Поврежденный кабель ремонтировать нельзя, его нужно заменить.
- Ни в коем случае не класть на сетевой кабель тяжёлые предметы.

- Сетевая вилка всегда должна быть свободно доступной.
- Если прибор длительное время (напр., в отпуске) не используется, следует отсоединить сетевой штекер от сети питания. Прибор следует также отсоединять от сети питания во время грозы. Тем самым предотвращается повреждение от удара молнией и повышенного напряжения.
- Не используйте чистящие средства или химические растворители, так как они могут повредить поверхность.
- Ремонтные работы должны всегда выполняться квалифицированными специалистами, так как иначе может возникнуть опасное высокое напряжение или другие виды опасности.

ОБЩИЕ УКАЗАНИЯ ПО ПОДКЛЮЧЕНИЮ ВАШИХ САТЕЛЛИТНЫХ ГРОМКОГОВОРИТЕЛЕЙ МАРКИ MAGNAT

Присоединительные клеммы громкоговорителей находятся на задней стороне этих громкоговорителей и оснащены зажимным приспособлением, которое подходит для закрепления кабелей с поперечным сечением медных жил до 1 мм². Для подключения боковых динамиков используйте обычный кабель для динамиков с сечением медных жил 2 x 0.75 мм² – 2 x 1 мм². Кабель следует разрезать на требуемую длину, с концов удалить изоляцию и скрутить концы многожильного провода для облегчения соединения с динамиками.

Пока не установлены все соединения, усилитель или же ресивер должны принципиально оставаться выключены. При подключении кабелей Вы должны обязательно следить за правильной полярностью, то есть, черные (-) зажимы громкоговорителей должны быть соединены с минусовыми (-) клеммами усилителя и, соответственно, красные (+) зажимы громкоговорителей должны быть соединены с плюсовыми (+) клеммами усилителя.

Проверьте еще раз правильность и прочное подключение и убедитесь в том, что исключена опасность короткого замыкания - например, из-за выступающих из жилы проволочек. Такое короткое замыкание представляет большую опасность для подключенного усилителя.

Монтаж ножки-подставки показан на рисунке 1 (для спутников и центр).

Способ применения прилагаемых стеновых консолей для спутников и центр показан на рисунке 2.

УСТАНОВКА

Центральный, фронтальный и тыловой громкоговорители обозначены на обратной стороне корпуса. Центральный громкоговоритель устанавливается на телевизоре или под ним. Фронтальные спутники размещаются на уровне ушей слева и справа, по возможности на одинаковом расстоянии от телевизора. Тыловые громкоговорители следует поместить справа и слева рядом с местом для прослушивания или за ним, лучше всего немного выше уровня ушей.

Для установки сабвуфера, как правило, никаких строгих критериев не имеется, но, по возможности, сабвуфер следует разместить вблизи фронтальных спутников.

ПОДКЛЮЧЕНИЕ К АУДИО-ВИДЕО РЕСИВЕРУ

Подключение системы к аудио-видео ресиверу (AV) показано на рисунке 3 (ресивер без выхода для сабвуфера) и на рисунке 4 (ресивер с выходом для сабвуфера низкого уровня), а подключение к комбинации предварительных и оконечных усилителей - на рисунке 3.

Внимание: В программе setup ресивера необходимо установить фронтальный, центральный и тыловой каналы громкоговорителя на `small` или же `klein` ('малый'). Кроме того, у некоторых ресиверов имеется ещё и возможность регулировки переходной частоты между сабвуфером и спутниками. В этом случае Вам необходимо установить эту частоту на 150 Гц, или на частоту, наиболее близкую к 150 Гц. При этом Вам также необходимо соблюдать руководство по эксплуатации ресивера.

АКТИВНЫЙ ГРОМКОГОВОРИТЕЛЬ ДЛЯ НИЗКИХ ЧАСТОТ (SUBWOOFER)

Отдельные элементы системы управления сабвуфера показаны на рисунке 5:

Подключение к электросети (1)

Так как речь идет о сабвуфере со встроенным усилителем, его необходимо подключить к линии электросети с помощью приложенного силового кабеля.

Переключатель режимов (3), Индикатор режимов (4), Выключатель питания (2)

	Выключатель питания - ON	Выключатель питания OFF
Переключатель режимов - ON	Сабвуфер работает в продолжительном режиме, светодиод светится зелёным светом. Благоприятная настройка для воспроизведения программ с длительными тихими пассажами (предотвращается непреднамеренное отключение сабвуфера).	Сабвуфер выключен, Светодиод выключен
Переключатель режимов - AUTO	Автоматическое включение/выключение активизировано (рекомендуемый режим). Как только сабвуфер получает сигнал от ресивера, он включается автоматически, светодиод светится зелёным светом. Если сигнал на сабвуфер больше не поступает, он через несколько минут автоматически переключается в режим готовности, светодиод горит красным.	Если устройство не используется длительное время, то следует выбрать этот вариант настройки

Вход AV (аудио-видео) (5)

Соедините выход низкого уровня Вашего ресивера на сабвуфер (Sub-Pre-Out) с AV-входом сабвуфера (смотри рисунок 4). Для этого Вам необходим Mono-Cinch-кабель (в объём поставки не входит).

Выходы высокого уровня (9)

Относительно подключения к выходам для регулятора высокого уровня (громкоговорителя) на ресивере/усилителе смотри рисунок 3.

Регулятор уровня (8)

С помощью этого регулятора можно установить громкость в диапазоне низких частот согласно Вашему желанию следующим образом:

1. Регулятор уровня низких частот усилителя привести в среднее положение (лин.)
2. **Очень важно:** Регулятор уровня повернуть до левого упора (самая низкая громкость).
3. Включить музыку и с помощью регулятора усилителя повысить громкость до желаемого уровня.
4. С помощью регулятора уровня установить уровень низких частот на желаемую громкость.

Регулятор разделительной частоты (7)

С помощью этого регулятора рекомендуем установить самую высокую частоту, на которой сабвуфер может работать. При комбинации с Вашими спутниками INTERIOR регулятор следует установить на 150 Гц..

Фазовый переключатель (6)

Обычно фазовый переключатель должен быть установлен на 0°. Однако в редких случаях более целесообразным может оказаться установка фазового переключателя на 180° (например, при большой отдалённости сабвуфера от фронтальных спутников или при неблагоприятных акустических свойствах помещения). Универсальным является правило: Правильной позицией является та, при которой нижний диапазон основных тонов имеет наиболее полное звучание.

Предохранитель (10)

Применять разрешено только тот тип предохранителя, который указан на задней стороне усилителя рядом с держателем предохранителя.

НЕСКОЛЬКО СОВЕТОВ ДЛЯ ПРЕДОТВРАЩЕНИЯ РЕМОНТА

Все громкоговорители Magnat настроены на наилучшее возможное качество звучания, если регуляторы тембра находятся в среднем положении, т. е. при линейном воспроизведении усилителя. При максимальном положении регуляторов тембра к громкоговорителям подается больше энергии, которая, при большой громкости, может привести к их разрушению.

ОБРАЩАЙТЕСЬ ОСТОРОЖНО С РЕГУЛЯТОРАМИ ГРОМКОСТИ !!!

Если Вы используете усилитель, выходная мощность которого значительно превышает допустимую нагрузку, указанную на Вашей колонке, то очень сильная громкость может привести к уничтожению Ваших громкоговорителей - что, однако, случается довольно редко.

Усилители же со слабой выходной мощностью могут оказаться для Ваших динамиков опасными уже при средней громкости, так как их можно перегрузить гораздо быстрее, чем мощные усилители. Эта перегрузка вызывает легко замечаемые и хорошо слышимые искажения, которые крайне опасны для Ваших громкоговорителей.

Поэтому мы рекомендуем Вам при настройке громкости наблюдать за искажениями, а при их появлении немедленно убавить громкость. Кто любит очень громкую музыку, тот должен следить за тем, чтобы выходная мощность его усилителя была по крайней мере такой же, как мощность, на которую рассчитана допустимая нагрузка колонок.

ТЕХНИЧЕСКИЕ ДАННЫЕ

	фронт/тыл	центр
Конфигурация:	2 полосы	2 полосы
Допустимая нагрузка RMS / макс.:	50/100 Ватт	60/120 Ватт
Импеданс:	4 – 8 Ом	4 – 8 Ом
Диапазон частот:	90 – 32 000 Гц	80 – 32 000 Гц
Разделительная частота:	5000 Гц	5000 Гц
Рекомендуемая мощность усилителя:	> 15 Ватт	> 15 Ватт
КПД (2.8 Ватт/1 м):	88 дБ	89 дБ
Размеры (Ш x В x Г.):	90 x 110 x 110 мм	210 x 90 x 110 мм
Вес:	0,9 кг	1.6 кг
Принадлежности:	Стеновые консоли ножки-подставки	Стеновые консоли ножки-подставки

Сабвуфер

Конфигурация:	bassreflex, downfire
Выходная мощность RMS/макс.:	50/120 Ватт
Диапазон частот:	28 – 200 Гц
Разделительная частота:	50 – 150 Гц регулируем.
Размеры (Ш x В x Г.):	235 x 400 x 380 мм
Вес:	10,5 кг
Принадлежности:	Сетевой кабель

ПРАВО НА ТЕХНИЧЕСКИЕ ИЗМЕНЕНИЯ ЗА НАМИ

尊敬的客户，

首先诚挚感谢您选购了 MAGNAT 产品。我方在此向您表示衷心的祝贺。您决策果断，选择明智，现在拥有了一件举世皆认之精品。

在启用您的音箱之前，请您先认真阅读下列各项说明。



内含闪电图样的三角形警告使用者在该装置中使用了高压电，有触电危险。



内含惊叹号的三角形提示使用者在同时提供的使用说明书中有重要的操作和保养（维修）说明，必须严格遵守。



严禁打开！触电危险！

注意：切忌打开喇叭罩/电源供电部件，以免触电。使用者不要自行修理音响。必须由合格的技术人员维修！不得使用不能完全插入电源插头的插座或加长电缆。

重要安全注意事项

在首次使用之前，请您仔细阅读操作说明书。说明书里有关于运行和安全说明。说明书应妥善存放。

- 绝对不允许让超低音喇叭溅到水滴或淋湿。也不允许在超低音喇叭上摆放花瓶或其它各种盛着水的容器。
- 无论是哪一边，有源超低音音箱与室内墙壁或其他物体（例如家具、书架壁板）的间距都不得小于 5 cm。
有源超低音音箱背面放大器的铝板或冷却翅片的作用是冷却内装放大器，所以必须与其他所有物体也保持 5 cm 的间距，不能被遮盖起来（例如用布帘）。
不得用物体遮盖有源超低音音箱的低音反射孔（例如用布帘，纱帘），这样才能保证放大器通风良好。
- 有源超低音音箱不得安装在热源附近（暖气，火炉，红外散热器，明火）。
- 有源超低音音箱适合在 10° C 到 40° C 的环境中使用。不得在湿度很高的空间内使用有源超低音音箱。
- 在有源超低音音箱上切勿放置带明火的物件（例如蜡烛）。
- 不要用湿手碰或连接电源电缆。
- 使电源电缆远离暖气设备。
- 如果电源电缆有肉眼可看见的损坏，则不得使用音响。严禁修理损坏的电缆，必须用新电缆更换它。
- 禁止把重物放在电缆上。
- 应该随时可以方便地够到电源插头。
- 如果长期不用音响（例如休假外出），应拔出插头切断电源。在遇到雷雨闪电天气时，也应切断音响的电源。这样才能防止雷电击入损坏音响。
- 不得使用清洁剂或化学稀释剂，否则会损坏表面。
- 必须由合格的专业技术人员维修音响，否则高压电会对操作人员产生触电危险。

连接您的万歌来- MAGNAT 卫星喇叭的简要说明

用这个接线夹可以接铜线芯直径在1 mm² 平方毫米以内的各式电线。请使用市场上常见的2 x 0.75 mm² - 2 x 1 mm² 铜芯喇叭专用电线连接卫星音箱。剪出需要的电线长度，然后除去两端的绝缘层，这样可以方便地把细芯线拧成一股接在喇叭的接线柱上。

放大器或接收器原则上应该关机，直到各项连接均已建立。在连接电线时，请您务必注意常态相极，即喇叭的黑色(-)端子与放大器的(-)端子相接，而喇叭的红色(+)端子与放大器相应的(+)端子相接。

再仔细检查一遍电线是否固定无松动，线芯是否翘起出现毛头，防止引起短路。短路对于连接着的放大器危害十分严重。

图1显示了支脚的安装方法（卫星音箱 / 中心喇叭）。

图2显示了墙壁支撑的使用方法（卫星音箱 / 中心喇叭）

放置

中心喇叭，前置喇叭和后置喇叭的区分，请看其外壳背面的标记。中心喇叭应放置在电视机的上面或下面。前置卫星喇叭应放在电视机的左右两侧，它们与电视机的距离尽可能相等，放置高度以听者耳部为准。后置卫星喇叭应放在听者背后的左右两侧，放置高度以略高于听者耳部为佳。

超低音喇叭的放置位一般比较灵活，但最好放在前置卫星喇叭的附近。

连接一个 AV-接收器

图3（无超低音喇叭输出的接收器）和图4（有低电平超低音喇叭输出的接收器）清楚地显示出了本系统与一个AV-接收器的连接。

注意：在接收器的设置中必须将前置喇叭，中心喇叭以及后置喇叭的声道调到“小”。有些接收器还能够调节超低音喇叭和卫星喇叭之间的过度频率。如果您的接收器也能调节这个过度频率，那么请您将它调到150赫，或调到最接近150赫的频率。在此也请注意遵守接收器使用说明书中的有关规定。

主动式超低音喇叭

图5为超低音喇叭各操作部件的详图：

接电源 (1)

由于这是一个有内装放大器的超低音喇叭，所以必须用随货一起收到的电源电线将它接入供电电路中。

运行模式转换开关 (3), 运行状况的发光二极管显示灯 (4), 电源开关 (2)

	电源开关 ON (开着)	电源开关 OFF (关着)
运行模式转换开关 ON (开着)	超低音音箱持续运作, 电源显示发光二极管亮绿灯。 调到这个状态, 播放较长段弱声节目会有较好的效果(防止无意之中误关超低音音箱)。	超低音音箱关着 电源显示发光二极管熄灭
运行模式转换开关 AUTO (处于自动运作位置)	已启用自动开启/关闭功能(理想的调试状态)。 超低音音箱先处于睡眠状态, 电源显示发光二极管亮红灯。 如果超低音音箱收到接收器传来的信号, 它就自动开始运作, 电源显示发光二极管亮绿灯。 如果超低音音箱没有收到任何信号, 它就在大约几分钟后又自动进入睡眠状态, 发光二极管亮红灯。	如果较长时间停机不用, 应选择使用这个调试状态。

AV-输入 (5)

将您接收器的低电平超低音喇叭输出 (Sub-Pre-Out) 接到超低音喇叭的AV-输入 (见图4)。这里您需要 一根单声道-Cinch-电线 (不在随货提供的项目之中)。

高电平输入 (9)

用于连接接收器/放大器的高电平(喇叭)输出。见图 3。

电平调节器 (8)

用这个调节器在低音区调出您喜欢的音量:

1. 将您放大器上的低音调节器调到中间位置(线性)。
2. **非常重要:** 将电平调至最左限度 (最小音量)。
3. 播放音乐, 然后用放大器调节器调出您最喜欢的音量。
4. 用电平调节器将低音电平调到您最喜欢的音量。

分频调节器 (7)

用于调节您的超低音喇叭所能运作的最高频率。同您的 INTERIOR 卫星喇叭联合运作时, 将此调节器调到150赫之间。

相位开关 (6)

通常相位开关应调在(0°)。在少数情况下, 如果将相位调到180°, 效果会更好 (例如在超低音音箱与 前置卫星音箱相距很远的情况下, 或是在音响空间的听觉效果不佳的情况下)。总之基本原则是: 当音色在较低的基调区圆润饱满时, 调节位置便是正确的。

保险丝 (10)

只许使用放大器背面保险丝托旁边所给的保险丝类型。

避免需要修机的几点建议

当音色调节器处于中间位置时，即放大器线性运作时，所有的万歌来-Magnat 喇叭的音色均处于最佳 状态。随着调节器的调强，将有更大的能量传给喇叭。这样在大音量运作时，会损坏喇叭。

慎用音量调节器!!!

如果您使用的放大器的输出功率比喇叭上标注的容许负荷高出很多，这时将发出粗暴的音量，而会损坏喇叭。但这种现象的出现为偶然。

然而输出功率弱的放大器在中等音量时就会对喇叭造成危险，因为它与大功率放大器相比更容易超载。因超载导致的声音失真不但可以清楚地测量出来，而且还可以听得出来。这对您的喇叭非常危险。

因此请您在调音量时，注意观察是否有声音失真。一旦出现失真，应该立即调低音量。喜欢欣赏高音量的人必须注意，放大器发出的输出功率至少能为喇叭所承受。

技术参数

	前置喇叭/后置喇叭	中心喇叭
配置:	双声道	双声道
容许负荷 RMS / 最大Max.:	50/100 瓦	60/120 瓦
阻抗:.	4 - 8 欧	4 - 8 欧
频率范围:	90 - 32 000 赫	80 - 32 000 赫
分频点:	5000 赫	5000 赫
建议放大器功率:	> 15 瓦	> 15 瓦
效率 (2.8伏/1米):	88 分贝	89 分贝
尺寸 (宽x高x长):	90 x 110 x 110 毫米	210 x 90 x 110 毫米
重量:	0,9 千克	1.6 千克
配件:	壁式支撑 脚	壁式支撑 脚

超低音喇叭

配置:	低音反射, Downfire
输出功率 RMS/最大Max.:	50/120 瓦
频率范围:	28 - 200 赫
分频点:	50 - 150 赫 可调节
尺寸 (宽x高x长):	235 x 400 x 380 毫米
重量:	10,5 千克
配件:	电源电线

可能做技术改动

お客様各位

この度はマグナット社の製品をお買い上げいただき、誠にありがとうございました。ご購入いただきましたこの製品は、その品質の高さから世界的にも定評あるスピーカーです。本スピーカーをご使用いただく前に、以下の注意を十分にお確かめの上、お楽しみいただけますようお願い申し上げます。



稲妻の記載された三角マークは、装置が高圧を使用しており、危険な感電原因となることをユーザーに警告しています。



感嘆符の記載された三角マークは、付属の取扱説明書に運転やメンテナンス（修理）にかかわる重要な指示に従うことをユーザーに促しています。



分解しないでください！ 感電の危険があります！

注意：感電を防ぐため、スピーカーハウジング/電源を分解したり、カバーを取り外したりしないでください。ユーザー自身で修理作業を行わないでください。修理は資格を有する技術者にお任せください！装置のプラグに完全に対応しないコンセントや延長コードを使用しないでください。

安全に関する重要事項

ご使用前には、取扱説明書を必ずよくお読みください。取扱説明書には運転および安全にかかわる重要な注意事項が記載されています。必ず全ての注意事項に従ってください。取扱説明書を大切に保管してください。

- ・水が飛び散ったりしてサブウーファーが絶対に濡れないように十分ご注意ください。サブウーファーの上に花瓶などが入った容器を置くことも厳禁です。
- ・アクティブサブウーファーのハウジングから室内の壁やその他の設置物（家具、棚など）までの距離は 5 cm 以上確保するようにしてください。アクティブサブウーファーの後方にあるアルミニウム板やアンプのクーリングフィンが接続中のアンプを冷却するものです。このため、他の設置物への距離を 5 cm 以上確保し、カーテンなどで覆わないようにしてください。
- ・アクティブサブウーファーは熱源の付近には設置しないでください（ヒーター、ストーブ、裸火）。
- ・アクティブサブウーファーは 10° C から 40° C の温度領域での使用に適しています。アクティブサブウーファーは非常に湿度の高い室内ではご使用にならないでください。
- ・炎をとともうもの（ローソクなど）をアクティブサブウーファーの上に置かないでください。
- ・濡れた手で電源コードを触らないでください。
- ・電源コードをヒーター機器へ近づけないでください。
- ・電源線に破損が見られる場合には、装置のご使用をお止めください。破損した電源線は修理せず、交換してください。

- ・重い物体を電源コード上に置かないでください。
- ・源コードは常に手に届く状態しておく必要があります。
- ・装置を（旅行などの理由から）長期間ご使用にならない場合、電源プラグをコンセントから抜いておいてください。雷雨時には、装置の電源を遮断しておいてください。これにより落雷や過電圧による破損を回避します。
- ・表面が破損する恐れがありますので、洗剤や化学溶剤を使用しないでください。
- ・危険な過電圧やその他の危険が発生する恐れがありますので、修理作業は相応の資格のある専門家にお任せください。

お客様のマグネット・サテライト・スピーカー接続に関する一般的なご注意

スピーカーの接続端子は裏側に設置されており、銅断面が最大1 mm² までのコードを固定できるようになっています。サテライトを接続する際には、市販のスピーカーケーブル（銅線断面2 x 0.75 mm² - 2 x 1 mm²）を使用してください。ケーブルを必要な長さに切った後で末端をストリップし、ねじっておくと、スピーカー端子への接続作業が楽におこなえます。

すべての接続が終了するまで、アンプおよびレシーバーのスイッチは通常切っておきません。コードを接続する時は、極が正しい位相であることを必ず確認してください。つまり、スピーカーの黒い（-）端子はアンプの（-）端子と接続し、スピーカーの赤い（+）端子はアンプの（+）端子と接続します。

コードがしっかりと取り付けられ、導線がはみ出したりなどしてショートしないことを、もう一度確認してください。接続されたアンプに損傷を与えることがありますので十分ご注意ください。

図1でスタンド脚の取付方法をご覧ください。

図2で壁用ホルダーの使用方法をご覧ください。

設置位置

センター・スピーカー、フロント・スピーカーおよびリア・スピーカーはケーシング後部に表示されています。センター・スピーカーはテレビの上または下に据え付けます。フロント・サテライトは、できるだけテレビとの間隔を同距離に保ち、左右に、そして耳の高さのあたりに設置します。リア・サテライトは、聴者の場所に近い左右または後ろ側、できれば耳の高さより少し高め場所に置いてください。

サブウーファーの設置場所は普通は自由ですが、できればフロント・サテライトの近くに置いてください。

AV（オーディオ・ビデオ）レシーバーへの接続

AVレシーバーへのシステムの接続は、図3（サブウーファー・アウトプットなしのレシーバー）および図4（低レベル・サブウーファー・アウトプット付きレシーバー）において。

注意：レシーバーをセットアップする時は、フロント／センター／リアの各スピーカーチャンネルを [small] または [klein] に設定する必要があります。さらに、レシーバーによ

ってはサブウーファーとサテライト間のクロスオーバー周波数を設定できるものもあります。この際、このクロスオーバー周波数を 150 Hz もしくはこれに最も近い値に設定してください。レシーバーの取扱説明書も併せてご覧ください。

アクティブサブウーファー

サブウーファーの詳細な取扱いについては、図5をご覧ください：

配電網への接続 (1)

サブウーファーにはアンプが組み込まれていますので、付属の電源コードを用いてサブウーファーは必ず配電網に接続します。

運転モードスイッチ (3)、LED運転ステータス表示 (4)、パワースイッチ (2)

	パワースイッチ ON	パワースイッチ OFF
運転モード スイッチON	サブウーファーは継続的に起動し、LED表示は緑色に点灯します。 この設定は静かなパッセージをとまなうプログラムの再生に適しています（サブウーファーを不意に切ってしまう事態を防げます）。	サブウーファー OFF LED OFF
運転モード スイッチ AUTO	自動スイッチオン・オフがアクティブになっています（推奨設定） レシーバーからの信号をサブウーファーが受け取ると、自動的に起動し、LED表示は緑色に点灯します。 レシーバーからサブウーファーへの信号が途絶えると、数分後自動的に再びスタンバイモードとなり、LED表示は赤色に点灯します。	長期間にわたり本製品を使用しない場合には、この設定にしてください。

AV のインプット (5)

お手持ちのレシーバー(Sub-Pre-Out) の低レベルサブウーファー出力をサブウーファーのAV 入力と接続してください（図 4 参照）。この際、モノラル・ピンプラグケーブルが必要となります（このケーブルは付属されていません）。

高レベルのインプット (9)

レシーバーおよびアンプの高レベル・コントローラー（スピーカー）のアウトプットへの接続用（図3を参照）。

レベルコントローラー (8)

ベース音のボリュームを好みに合わせるには、このコントローラーを用いて次のように行います：

1. アンプのベースコントローラーを中央（リニア）に設定します。
2. **非常に重要**：レベルコントローラーを出来る限り左に回しておきます（最も低いボリューム）。
3. 音楽をかけてから、希望の音量になるまでアンプのコントローラーを徐々に上げていきます。
4. レベルコントローラーを用いて、ベースレベルを希望の音量に合わせます。

分離周波数コントローラー (7)

お手持ちのサブウーファーの許容最高周波数に設定するには、このコントローラーを用います。INTERIOR サテライトと併用する場合にはコントローラーを 150 Hz に設定しておいてください。

位相スイッチ (6)

位相スイッチは、通常0° に設定しておいてください。サブウーファーとフロントサテライトとの間の距離が大きい場合や、仕様空間の音響特性が好ましくない場合など、位相設定を180° にしておいた方が有利なことが、稀にあります。しかし原則としては、基本音域下部がフルに響く位置が適切な設定といえます。

ヒューズ (10)

ヒューズについては、アンプの裏側のヒューズ止め具の横に記された型以外は使用できません。

修理が必要にならないためのTIPPS

全てのマグナット・スピーカーは、音質レベル・コントローラーが中間に設定された場合に、つまりアンプのリニア再生時に最良の音響が出るように前もって調整されています。音質レベルを上げすぎると、スピーカーに必要以上の負荷がかかるようになり、高いボリュームでは損傷することもあります。

ボリューム・コントローラー に注意!!!

仕様に記載されているボックスの負荷能力よりもかなり高い出力をもつアンプをご使用の場合は、非常にまれですが、ボリュームの出し過ぎによってスピーカーが損傷することもあります。

逆に、弱い出力を持つアンプでは、パワーのあるアンプよりもずっと早くボリュームのつまみの上げすぎになってしまうために、中間の位置のボリュームでもボックスを傷める恐れがあります。このつまみの上げすぎは、スピーカーに非常に危険な、明らかに測定可能で耳でも聞き取れるほどのひずみを起こす原因となります。

従って、ボリュームを調整する時にはひずみに十分に注意し、ひずみが出たらすぐにボリュームを落としてください。ボリュームの高いサウンドを好む方は、少なくともボックスが耐えられる出力にアンプを調節するようにしてください。

技術仕様

	フロント/リア	センター
配置構成:	2ウェイ	2ウェイ
負荷能力 RMS / Max.:	50/100 Watt	60/120 Watt
インピーダンス:	4 - 8 Ohm	4 - 8 Ohm
周波数範囲:	90 - 32 000 Hz	80 - 32 000 Hz
境界周波数:	5000Hz	5000 Hz
推奨アンプ出力:	> 15 Watt	> 15 Watt
効率 (2.8V/1 m):	88 dB	89 dB
寸法 (幅 x 高さ x 奥行き):	90 x 110 x 110 mm	210 x 90 x 110 mm
重さ:	0.9 kg	1.6 kg
付属品:	壁掛けホルダー スタンド脚 [^]	壁掛けホルダー スタンド脚

サブウーファー

配置構成:	バスリフレックス、ダウンファイアー
出力能力 RMS/Max.:	50/120 Watt
周波数範囲:	28 - 200 Hz
境界周波数:	50 - 150 Hz 調節可能
寸法 (幅 x 高さ x 奥行き):	235 x 400 x 380 mm
重さ:	10.5 kg
付属品:	配電コード

技術仕様データは変更することがありますのでご注意ください。

1

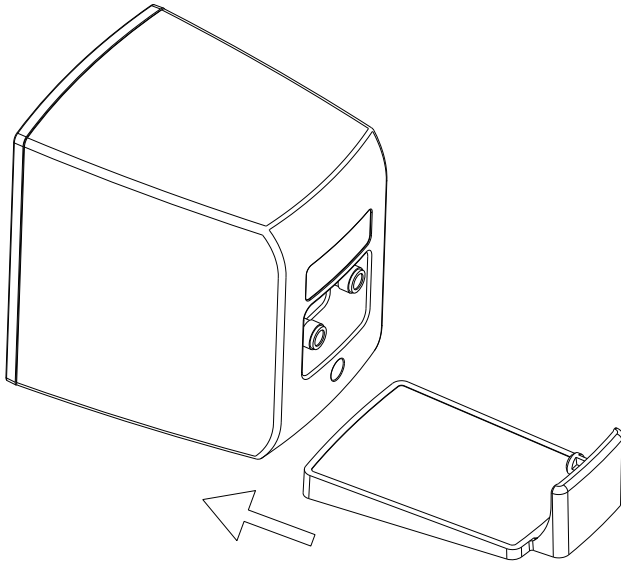

2

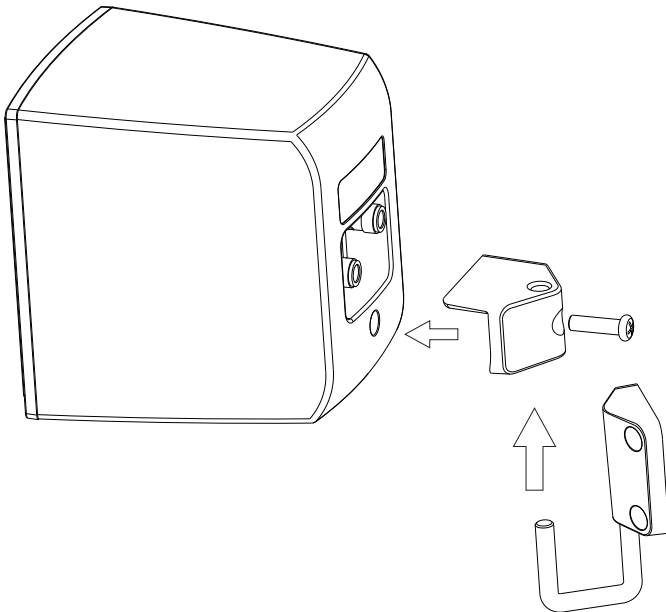

3

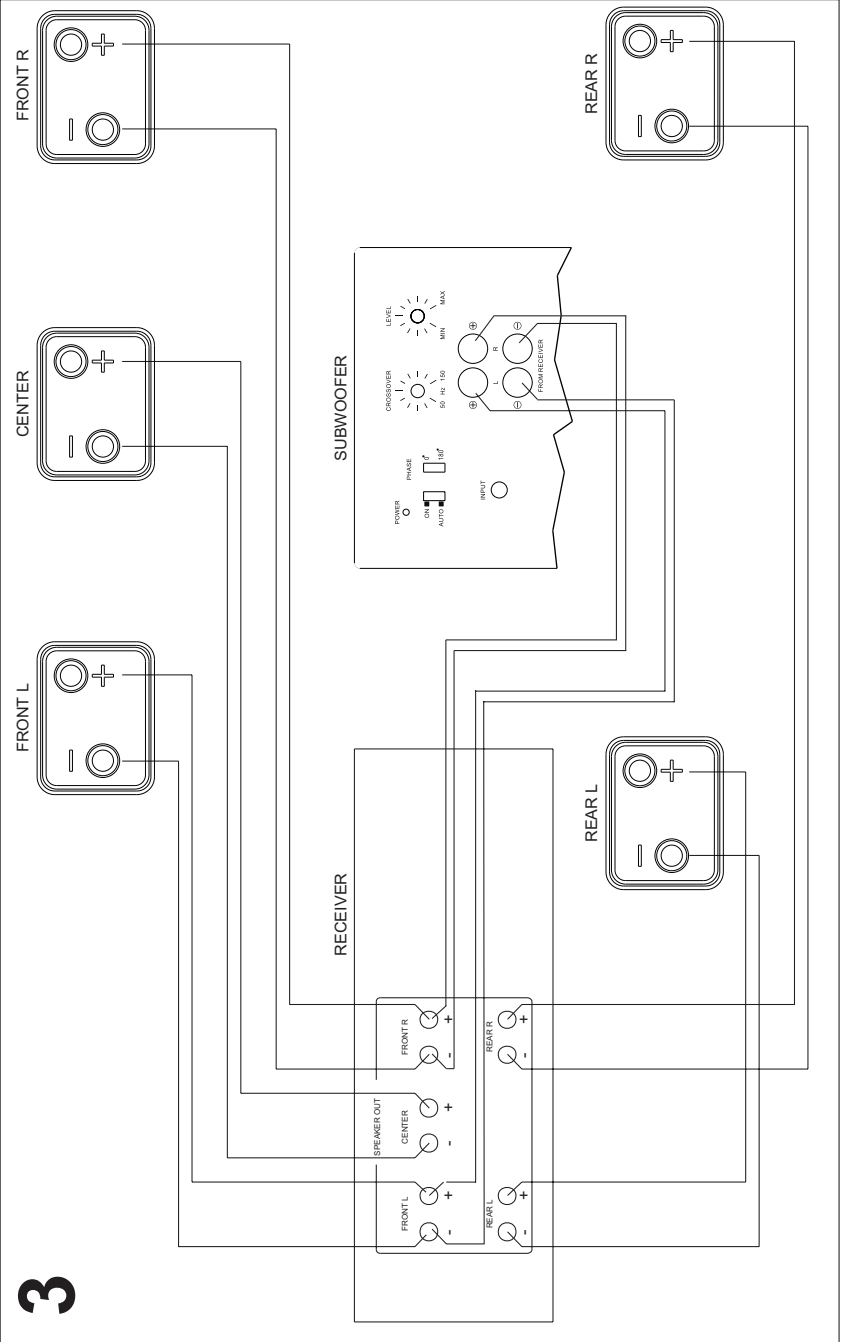

4

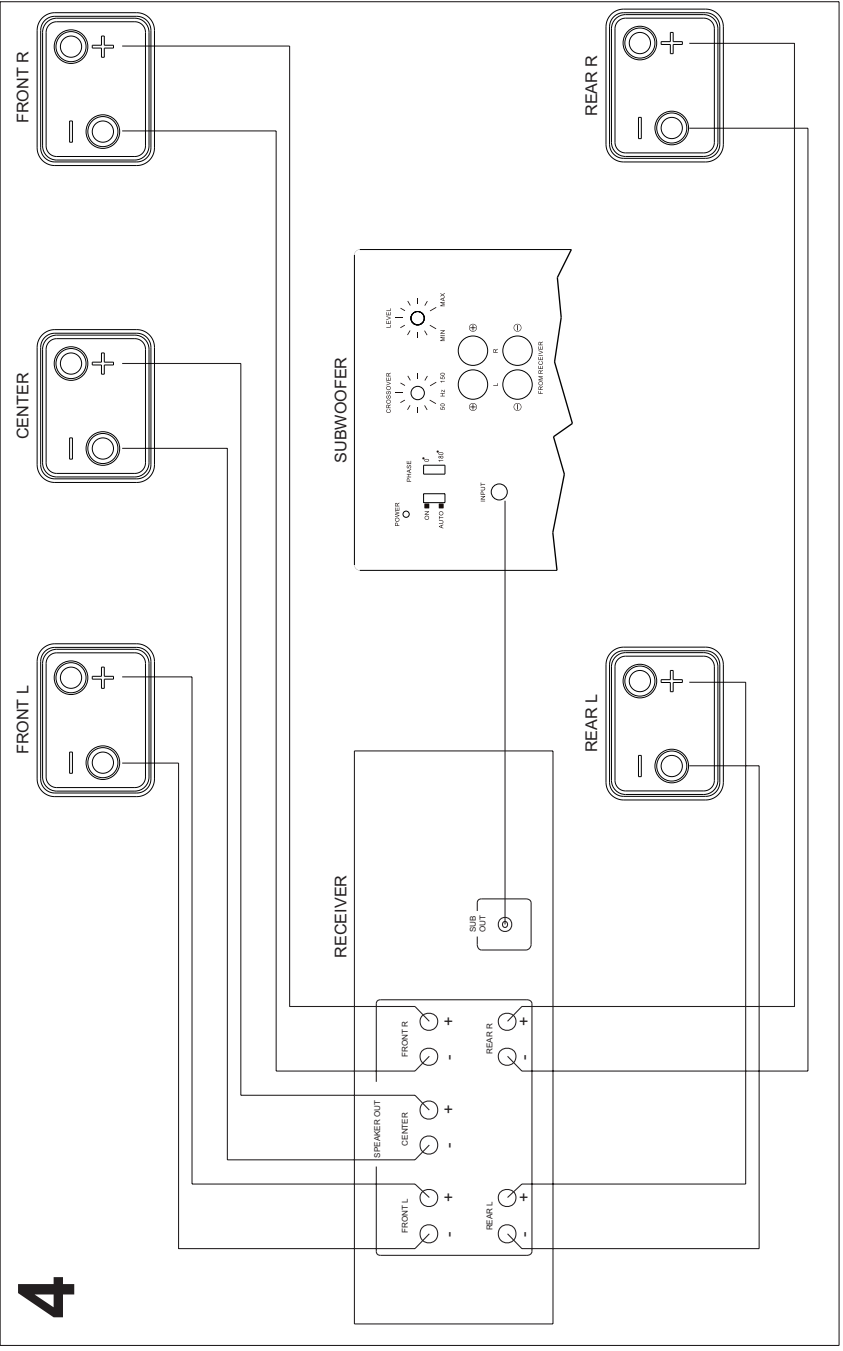

5

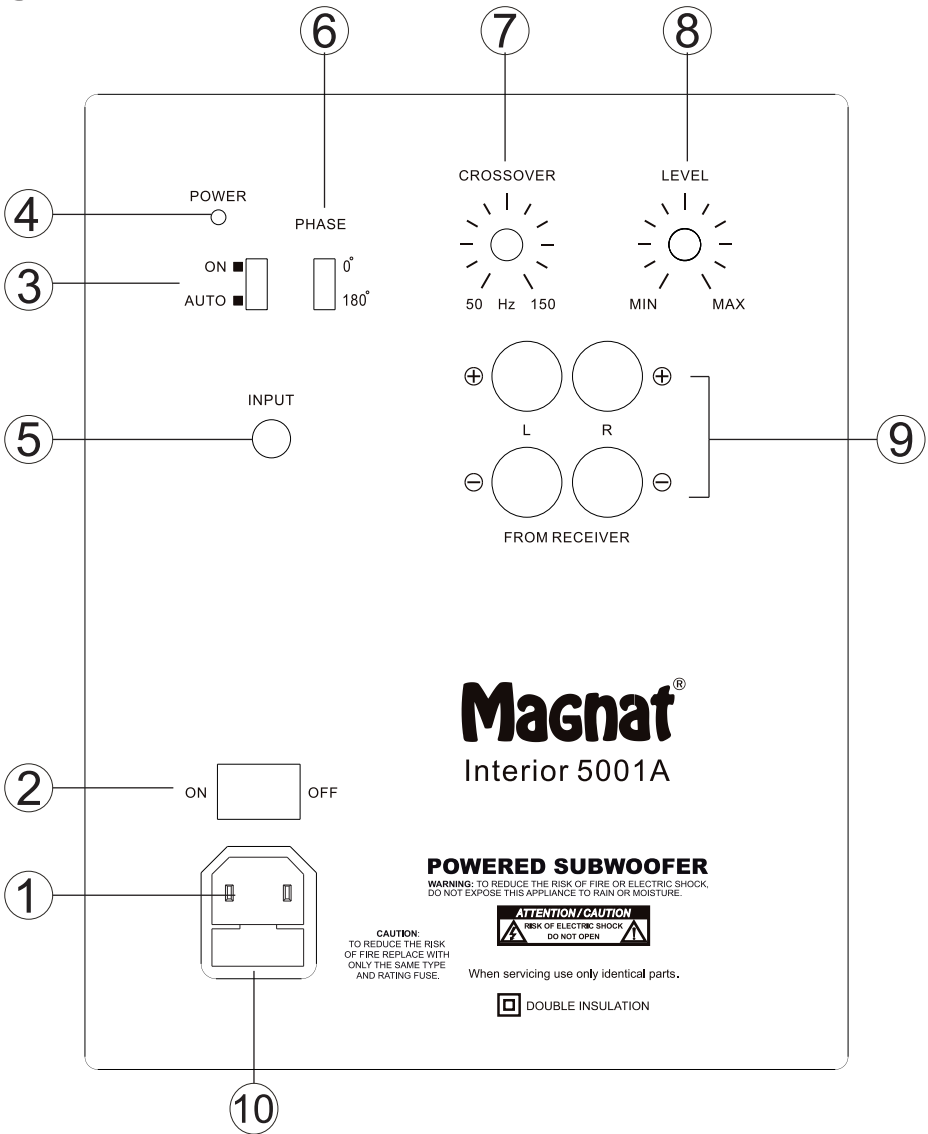

D

Wir gratulieren Ihnen! Durch Ihre kluge Wahl sind Sie Besitzer eines MAGNAT HiFi-Produktes geworden. MAGNAT HiFi-Produkte erfreuen sich aufgrund der hohen Qualität eines ausgezeichneten Rufes weltweit. Dieser hohe Qualitätsstandard ermöglicht es für MAGNAT HiFi-Produkte 5 Jahre Garantie zu gewähren.

Die Produkte werden während des gesamten Fertigungsvorganges laufend kontrolliert und geprüft. Im Servicefall beachten Sie bitte folgendes:

1. Die Garantiezeit beginnt mit dem Kauf des Produktes und gilt nur für den Erstbesitzer.
2. Während der Garantiezeit beseitigen wir etwaige Mängel, die nachweislich auf Material- oder Fabrikationsfehler beruhen, nach unserer Wahl durch Austausch oder Nachbesserung der defekten Teile. Weitergehende Ansprüche, insbesondere auf Minderung, Wandlung, Schadenersatz oder Folgeschäden sind ausgeschlossen. Die Garantiezeit wird von einer Garantieleistung durch uns nicht berührt.
3. Am Produkt dürfen keine unsachgemäßen Eingriffe vorgenommen worden sein.
4. Bei Inanspruchnahme der Garantie wenden Sie sich bitte zunächst an Ihren Fachhändler. Sollte es sich als notwendig erweisen, das Produkt an uns einzuschicken, so sorgen Sie bitte dafür, dass • das Produkt in einwandfreier Originalverpackung verschickt wird, • die Kontrollkarte ausgefüllt dem Produkt beiliegt • die Kaufquittung beigelegt ist.
5. Von der Garantie ausgenommen sind: • Leuchtmittel • Verschleißteile • Transportschäden, sichtbar oder unsichtbar (Reklamationen für solche Schäden müssen umgehend bei der Transportfirma, Bahn oder Post eingereicht werden.) • Kratzer in Metallteilen, Frontabdeckungen u.s.w. (Diese Defekte müssen innerhalb von 5 Tagen nach Kauf direkt bei Ihrem Händler reklamiert werden.) • Fehler, die durch fehlerhafte Aufstellung, falschen Anschluss, unsachgemäße Bedienung (siehe Bedienungsanleitung), Beanspruchung oder äußere gewaltsame Einwirkung entstanden sind. • Unsachgemäß reparierte oder geänderte Geräte, die von anderer Seite als von uns geöffnet wurden. • Folgeschäden an fremden Geräten • Kostenerstattung bei Schadensbehebung durch Dritte ohne unser vorheriges Einverständnis.

GB

Congratulations! You have made a wise selection in becoming the owner of a MAGNAT HiFi equipment. Due to high quality MAGNAT HiFi products have earned an excellent reputation through the western world. And this high quality standard enables us to grant a 5-years warranty for MAGNAT HiFi products.

The equipments are checked and tested continously during the entire production process. In case you have problems with your MAGNAT HiFi equipment, kindly observe the following:

1. The guarantee period commences with the purchase of the component and is applicable only to the original owner.
2. During the guarantee period we will rectify any defects due to faulty material or workmanship by replacing or repairing the defective part at our discretion. Further claims, and in particular those for price reduction, cancellation of sale, compensation for damages or subsequent damages, are excluded. The guarantee period is not altered by the fact that we have carried out guarantee work.
3. Unauthorized tampering with the equipment will invalidate this guarantee.
4. Consult your authorized dealer first, if guarantee service is needed. Should it prove necessary to return the component to the factory, please insure that • the component is packed in original factory packing in good condition • the quality control card has been filled out and enclosed with the component • your enclose your receipt as proof of purchase.
5. Excluded from the guarantee are: • Illuminates • Wear parts • Shipping damages, either readily apparent or concealed (claims for such damages must be lodged immediately with forwarding agent, the railway express office or post office). • Scratches in cases, metal components, front panels, etc. (You must notify your dealer directly of such defects within three days of purchase.) • Defects caused by incorrect installation or connection, by operation errors (see operating instructions), by overloading or by external force. • Equipments which have been repaired incorrectly or modified or where the case has been opened by persons other than us. • Consoquential damages to other equipments. • Reimbursement of cools, without our prior consent, when repairing damages by third parties.

F

Toutes nos félicitations!

Vouz avez bien choisi et êtes le propriétaire heureux d'un produit MAGNAT. Les produits MAGNAT ont une excellente réputation pour leur bonne qualité. Pour cette raison, nous accordons 5 ans de garantie sur tous les produits MAGNAT.

Les appareils sont soumis pendant toutes les opérations de fabrications à des contrôles et vérifications constants. Si, pourtant, vous rencontrez des difficultés avec votre appareil MAGNAT veuillez tenir compte de ce qui suit:

1. La garantie débute avec l'achat de l'appareil et est valable uniquement pour le premier propriétaire.
2. Pendant la période de garantie nous réparons les dommages provenant des défauts de matériel ou de fabrication et nous procédons, à notre guise, à l'échange ou à la réparation des pièces défectueuses.
3. Aucune réparation impropre ne doit avoir été effectuée à l'appareil.
4. Lors d'une demande de garantie, veuillez vous adresser en premier lieu à votre distributeur. Si ce dernier décide que l'appareil doit nous être retourné, veuillez tenir compte que: • l'appareil soit expédié dans son emballage d'origine, • la carte de contrôle dûment remplie soit jointe, • le bon d'achat soit joint.
5. Ne sont pas compris dans la garantie: • Matériel d'éclairage • Pièces d'usure • Avaries de transport, visibles ou non (de telles réclamations doivent être faites immédiatement auprès du transporteur, du chemin de fer ou de la poste). • Des rayures sur le boîtier, pièces métalliques, couvercles etc. (ces dommages doivent être signalés directement à votre distributeur dans les trois jours suivant l'achat). • Dommages résultant d'un raccordement incorrect, maniement incorrect (voir instructions de service), surcharge ou application de force étérieure. • Appareils réparés non conformément ou modifiés et qui ont été ouverts par une personne autre que nous. • Dommages ultérieurs à d'autres appareils. • Remboursement des frais à des tiers ayant effectué les réparations sans notre accord préalable.

GARANTIEKARTE

WARRANTY CARD

Typ/Type

Serien-Nr./Serial-No.

Name und Anschrift des Händlers/Stempel
Name and address of the dealer/stamp

Käufer/Customer

Name/Name _____

Straße/Street _____

PLZ, Ort/City _____

Land/Country _____

Kaufdatum/buying date

Nur gültig in Verbindung mit Ihrer Kaufquittung!
No warranty without receipt!

Magnat[®]

Magnat Audio-Produkte GmbH

Lise-Meitner-Str. 9 • D-50259 Pulheim • Germany

Tel. +49 (0) 2234 / 807 - 0 • Fax +49 (0) 2234 / 807 - 399

Internet: <http://www.magnat.de>
